



Универзитет у Новом Саду

**НАУЧНИ ИНСТИТУТ
ЗА ПРЕХРАМБЕНЕ
ТЕХНОЛОГИЈЕ
У НОВОМ САДУ**

**ЈАВНА НАБАВКА МАЛЕ ВРЕДНОСТИ –
набавка добара
Обликована по партијама**

лабораторијски потрошни материјал

ЈАВНА НАБАВКА бр. 27-3/2017

јануар 2017. године



Bulevar cara Lazara 1, 21000 Novi Sad, Srbija
telefoni: +381(0)21 485 3744, fax: +381(0)21 450 725

www.fins.uns.ac.rs, fins@fins.uns.ac.rs

На основу чл. 39. и 61. Закона о јавним набавкама („Сл. гласник РС” бр. 124/2012, 14/15 и 68/15, у даљем тексту: Закон), чл. 6. Правилника о обавезним елементима конкурсне документације у поступцима јавних набавки и начину доказивања испуњености услова („Сл. гласник РС” бр. 86/2015), Одлуке о покретању поступка јавне набавке број 3/2017, деловодни број **27-3/2017-1 од 20.01.2017.године** и Решења о образовању комисије за јавну набавку **27-3/2017-2 од 20.01.2017.године** припремљена је:

КОНКУРСНА ДОКУМЕНТАЦИЈА

за јавну набавку мале вредности – набавка добара лабораторијски потрошни материјал 27-3/2017

Конкурсна документација садржи:

Поглавље	Назив поглавља	Страна
I	Позив за подношење понуда	3
II	Општи подаци о јавној набавци и подаци о предмету јавне набавке	6
III	Спецификација услуга	7
IV	Услови за учешће у поступку јавне набавке из чл. 75. и 76. Закона и упутство како се доказује испуњеност тих услова	10
V	Упутство понуђачима како да сачине понуду	14
VI	Образац понуде	23
VIII	Модел уговора	28
IX	Образац трошкова припреме понуде	32
X	Образац изјаве о независној понуди	33
XI	Образац изјаве о поштовању обавеза из чл. 75. ст. 2. Закона	34

I ПОЗИВ ЗА ПОДНОШЕЊЕ ПОНУДА

1. Подаци о наручиоцу

Наручилац: Научни институт за прехранбене технологије

Адреса: Булевар цара Лазара 1, 21000 Нови Сад

Интернет страница: <http://fins.uns.ac.rs>

2. Врста поступка јавне набавке

Предметна јавна набавка се спроводи у поступку јавне набавке мале вредности у складу са Законом и подзаконским актима и Правилником о начину обављања послова јавне набавке у Научном институту за прехранбене технологије којима се уређују јавне набавке.

3. Предмет јавне набавке

Предмет јавне набавке бр. **27-3/2017** је **лабораторијски потрошни материјал**. Назив и ознака из општег речника набавки: ЛА 21 за лабораторијске намене

4. Право на учешће у поступку имају понуђачи који испуњавају обавезне услове за учешће у поступку јавне набавке дефинисане чланом 75. и 76. Закона о јавним набавкама и овим конкурсом.

Испуњеност **обавезних услова** за учешће у поступку предметне јавне набавке, у складу са чл. 77. став 4. Закона, понуђач доказује достављањем Изјаве (*Образац изјаве понуђача, дат је у поглављу IV одељак 3.*), којом под пуном материјалном и кривичном одговорношћу потврђује да испуњава услове за учешће у поступку јавне набавке из чл. 75. и 76. Закона, дефинисане овом конкурсном документацијом.

Понуда се припрема и подноси у складу са јавним позивом, Конкурсном документацијом, Законом о јавним набавкама и подзаконским актима и Правилником о начину обављања послова јавне набавке у Научном институту за прехранбене технологије. Понуда се саставља тако што понуђач уписује све тражене податке на обрасцу понуде из конкурсне документације (ако у самом обрасцу није другачије наведено) и са свим неопходним доказима предвиђеним конкурсном документацијом.

4. Увид и преузимање конкурсне документације: Увид и/или преузимање конкурсне документације се може извршити радним даном у времену од 08 до 12 часова у писарници Института. Преузимање конкурсне документације може да се изврши и са портала Управе за јавне набавке или интернет странице наручиоца <http://fins.uns.ac.rs>

5. Партије

Ова јавна набавка је обликована у 2 партије

6. Рок за подношење понуда: Понуда се сматра благовременом уколико је примљена од стране наручиоца **до 30.01.2017. године до**

12,00 часова. Понуду доставити на адресу: Научни институт за прехранбене технологије, Булевар цара Лазара 1, 21000 Нови Сад, са знаком: „**Понуда за јавну набавку добара – лабораторијски потрошни материјал, ЈНМВ бр 27-3/2017 - НЕ ОТВАРАТИ**“.

Наручилац ће, по пријему одређене понуде, назначити датум и сат њеног пријема и понуђачу ће, на његов захтев, издати потврду о пријему. У потврди о пријему наручилац ће навести датум и сат пријема понуде.

У случају пропуштања рока одређеног за подношење понуде, понуда ће се сматрати неблагоприятном и иста ће се неотворена вратити понуђачу.

7. Отварање понуда је јавно, и то последњег дана за подношење понуда у **12,30 часова, на адреси наручиоца у соби 122.**

Отварању понуде могу присуствовати лично понуђачи или њихови овлашћени представници. Овлашћење за представника понуђача мора да садржи име и презиме и број личне карте овлашћеног лица за присуствовање отварању понуда. Овлашћење мора бити заведено, потписано и оверено од стране понуђача.

9. Критеријум за избор најповољније понуде

Критеријум за избор најповољније понуде је **„најнижа понуђена цена“**

10. Додатне информације за припремање понуде

Заинтересовано лице може, у писаном облику, путем поште на адресу наручиоца, електронске поште на е-mail fins@fins.uns.ac.rs, или факсом на број 021-450-725 тражити од наручиоца додатне информације или појашњења у вези са припремањем понуде, најкасније 5 дана пре истека рока за подношење понуде.

Наручилац ће заинтересованом лицу у року од 3 (три) дана од дана пријема захтева за додатним информацијама или појашњењима конкурсне документације, одговор доставити у писаном облику и истовремено ће ту информацију објавити на Порталу јавних набавки и на својој интернет страници.

Додатне информације или појашњења упућују се са напоменом „Захтев за додатним информацијама или појашњењима конкурсне документације, **ЈН 27-3/2017**“.

Ако наручилац измени или допуни конкурсну документацију 8 или мање дана пре истека рока за подношење понуда, дужан је да продужи рок за подношење понуда и објави обавештење о продужењу рока за подношење понуда.

По истеку рока предвиђеног за подношење понуда наручилац не може да мења нити да допуњује конкурсну документацију.

Тражење додатних информација или појашњења у вези са припремањем понуде телефоном није дозвољено.

Комуникација у поступку јавне набавке врши се искључиво на начин одређен чланом 20. Закона.

11. Одлука о додели уговора (чл.108 ЗЈН) – на основу извештаја о стручној оцени понуда, наручилац ће донети одлуку о додели уговора у року који не може бити дужи од 10 дана од дана јавног отварања понуда.

12. РОК за закључење уговора о јавној набавци –Наручилац ће закључити Уговор о јавној набавци са понуђачем којем је додељен уговор у року од 8 дана од дана протеча рока за подношење захтева за заштиту права из члана 149. Закона.

У случају да је поднета само једна понуда наручилац може закључити уговор пре истека рока за подношење захтева за заштиту права, у складу са чланом 112. став 2. тачка 5) Закона.

13. Контакт (лице или служба)

Лице за контакт: Зденка Марковић, службеник за јавне набавке, тел 021-485-3744. Факс 021-450-725, zdenka.markovic@fins.uns.ac.rs

II ОПШТИ ПОДАЦИ О ЈАВНОЈ НАБАВЦИ И ПОДАЦИ О ПРЕДМЕТУ ЈАВНЕ НАБАВКЕ

1. Подаци о наручиоцу

Наручилац: Научни институт за прехранбене технологије

Адреса: Булевар цара Лазара 1, 21000 Нови Сад

Интернет страница: <http://fins.uns.ac.rs/>

2. Врста поступка јавне набавке

Предметна јавна набавка се спроводи у поступку јавне набавке мале вредности у складу са Законом и подзаконским актима и Правилником о начину обављања послова јавне набавке у Научном институту за прехранбене технологије којима се уређују јавне набавке.

3. Предмет јавне набавке

Предмет јавне набавке бр. **27-3/2017** је набавка добара: **лабораторијски потрошни материјал**. Назив и ознака из општег речника набавки: ЛА 21 за лабораторијске намене;

4. Напомена уколико је у питању резервисана јавна набавка

Није у питању резервисана јавна набавка.

5. Контакт (лице или служба)

Лице за контакт: Зденка Марковић, службеник за јавне набавке, тел 021-485-3744, Факс 021-450-725, zdenka.markovic@fins.uns.ac.rs

III SPECIFIKACIJA USLUGA

Набавка је обликована у 2 партије и то:

Партија 1. ЛАБОРАТОРИЈСКА СИТА

Sita sa dugačkim zaobljenim otvorima:

- 1,00 mm x 20,0 mm
- 2,00 mm x 20,0 mm
- 3,55 mm x 20,0 mm

Sita sa okruglim otvorima:

1. Prečnik 4,50 mm

Primena

Laboratorijska sita sa dugačkim zaobljenim otvorima služe za izdvajanje primesa iz obične pšenice. Laboratorijska sita sa okruglim otvorima služe za izdvajanje polomljenih zrna iz kukuruza. Sva sita treba da zadovoljavaju zahteve **Standarda ISO 5223:2013**.

Specifikacija

Svi delovi treba da budu metalni. **Sita treba da uključe i poklopac i dno**, koji treba da budu napravljeni od istog metala i istog kalibra kao i ram sita. U slučaju sita sa dugačkim zaobljenim otvorima, ako se sejanje vrši korišćenjem više sita, ona treba da čine set sita sa različitim otvorima.

Medijum za sejanje treba da bude uzrađen od nerđajućeg čelika ili hromiranog mekog čelika. On treba da bude pričvršćen za ram varom ili nekim drugim postupkom tako da ne može da se odvoji od rama. Preporučeno je da se isti tip medijuma za sejanje koristi za sva sita koja se koriste za istu analizu. Otvori u perforiranim pločama treba da budu uredno formirani. Ploče treba da budu postavljene sa probijenom stranom na gore.

Karakteristike koje treba da ispunjavaju laboratorijska sita sa dugačkim zaobljenim otvorima su prikazane u tabeli 1.

Tabela 1. Karakteristike laboratorijskih sita sa dugačkim zaobljenim otvorima i linearnim perforacijama* (preuzeto iz ISO 5223:2013)

Dimenzije otvora				Najviše tačke					Debljina ploče
Širina w_1	Tolerancija širine $\pm \Delta w_1$	Dužina w_2	Tolerancija dužine $\pm \Delta w_2$	p_1	Normalna tolerancija $\pm \Delta p_1$	Redukovana tolerancija $\pm \Delta p_1$	p_2	Tolerancija $\pm \Delta p_2$	
1,00	0,03	20,0	0,2	3,0	0,20	0,10	25,0	0,5	
2,00	0,04	20,0	0,2	4,5	0,26	0,13	25,0	0,5	
3,55	0,06	20,0	0,2	6,8	0,34	0,17	25,0	0,5	

*Sve dimenzije su date u milimetrima

Otvori laboratorijskih sita sa dugačkim zaobljenim otvorima treba da budu složeni u linije kao što je prikazano na slici 1.

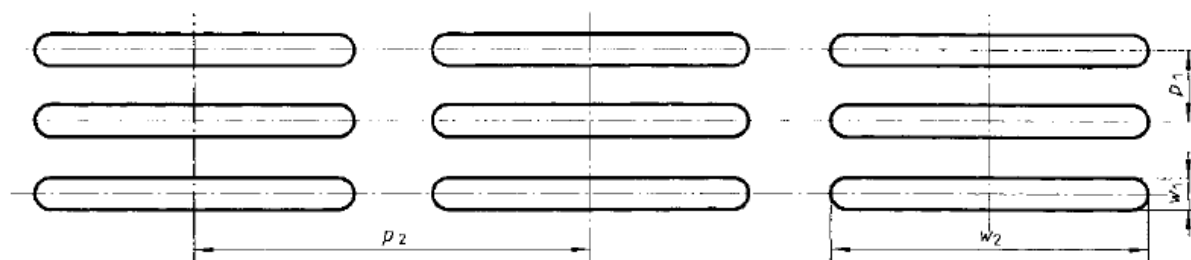

Slika 1. Otvori laboratorijskih sita sa dugačkim zaobljenim otvorima – linearni raspored (preuzeto iz ISO 5223:2013)

Karakteristike koje treba da ispunjavaju laboratorijska sita sa okruglim otvorima:

- Nominalni prečnik orvora (w): 4,50 mm;
- Tolerancija otvora: $\pm 0,14$ mm;
- Najviše tačke (centri) (p): 6,3 mm nominalno, 7,2 mm maksimalno; 5,3 mm minimalno.

Otvori bi trebalo da su poređani u neizmeničnim redovima kao što je prikazano na slici 2.

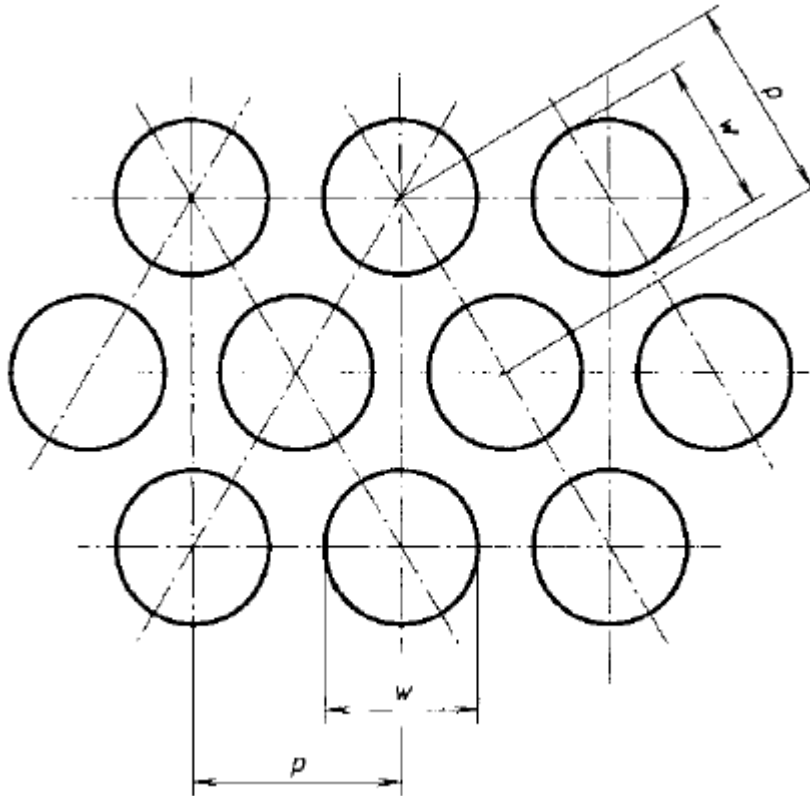

Slika 2. Otvori laboratorijskih sita sa okruglim otvorima – naizmenični raspored (centri otvora su raspoređeni u vrhove jednostranih trouglova) (preuzeto iz ISO 5223:2013)

Laboratorijska sita bi trebala da su okrugla i da imaju nominalni unutrašnji prečnik od 200 mm $\pm 1,0$ mm. Dubina rama (rastojanje između dva uzastupna medijuma za sejanje ili između medijuma za sejanje i poklopca ili dna) treba da bude između 25 i 55 mm.

Ram svakog sita treba da dozvoli glatko povezivanje sa drugim sitima, poklopcem i dnom istog tipa, da ne bude labavo niti da traži silu za umetanje ili uklanjanje. Površina treba da bude glatka.

Obod postavljen direktno iznad medijuma za sejanje treba da spreči zrna ili nečistoće da se natalože između medijuma za sejanje i rama sita.

Identifikaciona oznaka pričvršćena za sito treba da pruži sledeće podatke:

1. Referencu za međunarodni **Standard ISO 5223:2013**;
2. Veličinu i identifikacioni broj;
3. Nominalnu veličinu otvora;
4. Naziv firma (proizvođača ili dobavljača) odgovornog za sito.

Slova treba da budu bold (podebljana), po mogućstvu najmanje 5 mm visoka, sa leve strane identifikacione pločice. Ako je sito testirano od strane zvaničnog tela za testiranje, oznaka sa najmanje imenom ili inicijalima tela za testiranje treba da bude postavljena na ram.

Партија 2. ПОТРОШНИ МАТЕРИЈАЛ ЗА DSC

1. Set posudica sa poklopcem za DSC 204 F1 Phoenix uređaj proizvođača Netzsch, sledećih karakteristika:
Mogućnost rada na tzv. srednjem pritisku – od specijalnog čelika sa elastičnom trakom za zaptivanje, zapremina 120 μ l, max. pritisak 20 bar, max. temperatura 250 °C.
2. Set posudica sa poklopcem za DSC 204 F1 Phoenix uređaj proizvođača Netzsch, sledećih karakteristika:
materijal: aluminijum, zapremina 25/40 μ l, D = 6 mm, max. temperatura 600 °C.
3. Nastavak za presu za zaptivanje posudica koje rade na srednjem pritisku za DSC 204 F1 Phoenix uređaj proizvođača Netzsch

IV УСЛОВИ ЗА УЧЕШЋЕ У ПОСТУПКУ ЈАВНЕ НАБАВКЕ ИЗ ЧЛ. 75. И 76. ЗАКОНА И УПУТСТВО КАКО СЕ ДОКАЗУЈЕ ИСПУЊЕНОСТ ТИХ УСЛОВА

1. УСЛОВИ ЗА УЧЕШЋЕ У ПОСТУПКУ ЈАВНЕ НАБАВКЕ ИЗ ЧЛ. 75. И 76. ЗАКОНА

1.1. Право на учешће у поступку предметне јавне набавке има понуђач који испуњава **обавезне услове** за учешће у поступку јавне набавке дефинисане чл. 75. Закона

1.2. ОБАВЕЗНИ УСЛОВИ:

- 1) Да је регистрован код надлежног органа, односно уписан у одговарајући регистар (*чл. 75. ст. 1. тач. 1) Закона*);
- 2) Да он и његов законски заступник није осуђиван за неко од кривичних дела као члан организоване криминалне групе, да није осуђиван за кривична дела против привреде, кривична дела против животне средине, кривично дело примања или давања мита, кривично дело преваре (*чл. 75. ст. 1. тач. 2) Закона*);
- 3) Да је измирио доспеле порезе, доприносе и друге јавне дажбине у складу са прописима Републике Србије или стране државе када има седиште на њеној територији (*чл. 75. ст. 1. тач. 4) Закона*);
- 4) Да има важећу дозволу надлежног органа за обављање делатности која је предмет јавне набавке, ако је таква дозвола предвиђена посебним прописима (*чл. 75. ст. 1. тач. 4) Закона*);

1.3. Уколико понуђач подноси понуду са подизвођачем, у складу са чланом 80. Закона, подизвођач мора да испуњава обавезне услове из члана 75. став 1. тач. 1) до 4) Закона и услове из члана 76. Дефинисане овим конкурсом у тачки 1.3.

1.4. Уколико понуду подноси група понуђача, сваки понуђач из групе понуђача, мора да испуни обавезне услове из члана 75. став 1. тач. 1) до 4) Закона, а додатне услове испуњавају заједно.

2. УПУТСТВО КАКО СЕ ДОКАЗУЈЕ ИСПУЊЕНОСТ УСЛОВА

Испуњеност **обавезних услова** за учешће у поступку предметне јавне набавке, у складу са чл. 77. став 4. Закона, понуђач доказује достављањем Изјаве (*Образац изјаве понуђача, дат је у поглављу IV одељак 3.*), којом под пуном материјалном и кривичном одговорношћу потврђује да испуњава услове за учешће у поступку јавне набавке из чл. 75. и 76. Закона, дефинисане овом конкурсном документацијом,

Уколико понуђач не достави захтеване писмене доказе неће се сматрати да је испунио услове за учешће у конкурс и његова понуда се неће третирати као прихватљива.

Изјава мора да буде потписана од стране овлашћеног лица понуђача и оверена печатом. Уколико Изјаву потписује лице које није уписано у регистар као лице овлашћено за заступање, потребно је уз понуду доставити овлашћење за потписивање.

Уколико понуду подноси група понуђача, Изјава мора бити потписана од стране овлашћеног лица сваког понуђача из групе понуђача и оверена печатом.

Уколико понуђач подноси понуду са подизвођачем, понуђач је дужан да достави Изјаву подизвођача (*Образац изјаве подизвођача, дат је у поглављу IV одељак 3.*), потписану од стране овлашћеног лица подизвођача и оверену печатом.

Наручилац може пре доношења одлуке о додели уговора да тражи од понуђача, чија је понуда оцењена као најповољнија, да достави на увид оригинал или оверену копију свих или појединих доказа о испуњености услова.

Ако понуђач у остављеном примереном року, који не може бити краћи од 5 дана, не достави на увид оригинал или оверену копију тражених доказа, наручилац ће његову понуду одбити као неприхватљиву.

Понуђач није дужан да доставља на увид доказе који су јавно доступни на интернет страницама надлежних органа.

Понуђач је дужан да без одлагања писмено обавести наручиоца о било којој промени у вези са испуњеношћу услова из поступка јавне набавке, која наступи до доношења одлуке, односно закључења уговора, односно током важења уговора о јавној набавци и да је документује на прописани начин.

3. ОБРАЗАЦ ИЗЈАВЕ О ИСПУЊАВАЊУ УСЛОВА ИЗ ЧЛ. 75. И 76. ЗАКОНА

ИЗЈАВА ПОНУЂАЧА О ИСПУЊАВАЊУ УСЛОВА ИЗ ЧЛ. 75. И 76. ЗАКОНА У ПОСТУПКУ ЈАВНЕ НАБАВКЕ МАЛЕ ВРЕДНОСТИ

У складу са чланом 77. став 4. Закона, под пуном материјалном и кривичном одговорношћу, као заступник понуђача, дајем следећу

ИЗЈАВУ

Понуђач _____ у поступку јавне набавке добара **лабораторијски потрошни материјал, број 27-3/2017** испуњава све услове из чл. 75. и 76. Закона, односно услове дефинисане конкурсном документацијом за предметну јавну набавку, и то:

- 1) Понуђач је регистрован код надлежног органа, односно уписан у одговарајући регистар;
- 2) Понуђач и његов законски заступник нису осуђивани за неко од кривичних дела као члан организоване криминалне групе, да није осуђиван за кривична дела против привреде, кривична дела против животне средине, кривично дело примања или давања мита, кривично дело преваре;
- 3) Понуђач је измирио доспеле порезе, доприносе и друге јавне дажбине у складу са прописима Републике Србије (или стране државе када има седиште на њеној територији);
- 4) Понуђач има важећу дозволу надлежног органа за обављање делатности која је предмет јавне набавке, ако је таква дозвола предвиђена посебним прописима.

ПРИЛОГ УЗ ИЗЈАВУ: докази дефинисани у поглављу 2. УПУТСТВО КАКО СЕ ДОКАЗУЈЕ ИСПУЊЕНОСТ УСЛОВА

Место: _____

Понуђач:

Датум: _____

М.П.

Напомена: Уколико понуду подноси група понуђача, Изјава мора бити потписана од стране овлашћеног лица сваког понуђача из групе понуђача и оверена печатом.

**ИЗЈАВА ПОДИЗВОЂАЧА
О ИСПУЊАВАЊУ УСЛОВА ИЗ ЧЛ. 75. ЗАКОНА У ПОСТУПКУ ЈАВНЕ
НАБАВКЕ МАЛЕ ВРЕДНОСТИ**

У складу са чланом 77. став 4. Закона, под пуном материјалном и кривичном одговорношћу, као заступник подизвођача, дајем следећу

ИЗЈАВУ

Подизвођач _____ у поступку јавне набавке добара **лабораторијски потрошни материјал, број 27-3/2017**, испуњава све услове из чл. 75. Закона, односно услове дефинисане конкурсном документацијом за предметну јавну набавку, и то:

- 1) Подизвођач је регистрован код надлежног органа, односно уписан у одговарајући регистар;
- 2) Подизвођач и његов законски заступник нису осуђивани за неко од кривичних дела као члан организоване криминалне групе, да није осуђиван за кривична дела против привреде, кривична дела против животне средине, кривично дело примања или давања мита, кривично дело преваре;
- 3) Подизвођач је измирио доспеле порезе, доприносе и друге јавне дажбине у складу са прописима Републике Србије (или стране државе када има седиште на њеној територији).
- 4) Подизвођач има важећу дозволу надлежног органа за обављање делатности која је предмет јавне набавке, ако је таква дозвола предвиђена посебним прописима.

Место: _____

Подизвођач: _____

Датум: _____

М.П. _____

Уколико понуђач подноси понуду са подизвођачем, Изјава мора бити потписана од стране овлашћеног лица подизвођача и оверена печатом.

V УПУТСТВО ПОНУЂАЧИМА КАКО ДА САЧИНЕ ПОНУДУ

1. ПОДАЦИ О ЈЕЗИКУ НА КОЈЕМ ПОНУДА МОРА ДА БУДЕ САСТАВЉЕНА

Понуђач подноси понуду на српском језику.

2. НАЧИН НА КОЈИ ПОНУДА МОРА ДА БУДЕ САЧИЊЕНА

Понуђач понуду подноси непосредно или путем поште у затвореној коверти или кутији, затворену на начин да се приликом отварања понуда може са сигурношћу утврдити да се први пут отвара.

На полеђини коверте или на кутији навести назив и адресу понуђача.

У случају да понуду подноси група понуђача, на коверти је потребно назначити да се ради о групи понуђача и навести називе и адресу свих учесника у заједничкој понуди.

Понуду доставити на адресу: Научни институт за прехранбене технологије, Булевар цара Лазара 1, 21000 Нови Сад, са знаком: **„Понуда за јавну набавку добара – лабораторијски потрошни материјал, број 27-3/2017 - НЕ ОТВАРАТИ“**. Понуда се сматра благовременом уколико је примљена од стране наручиоца до **30.01.2017. до 12,00 часова**.

Место, време и начин отварања понуда:

Отварање понуда је јавно и одржаће се одмах након истека рока за подношење понуда, дана **30.01.2017.године у 12:30 часова** на адреси Булевар цара Лазара 1, I спрат, соба 122, у присуству чланова Комисије за предметну јавну набавку.

Наручилац ће, по пријему одређене понуде, на коверти, односно кутији у којој се понуда налази, обележити време пријема и евидентирати број и датум понуде према редоследу приспећа. Уколико је понуда достављена непосредно наручилац ће понуђачу предати потврду пријема понуде. У потврди о пријему наручилац ће навести датум и сат пријема понуде.

Понуда коју наручилац није примио у року одређеном за подношење понуда, односно која је примљена по истеку дана и сата до којег се могу понуде подносити, сматраће се неблаговременом.

Обрасце дате у конкурсној документацији, односно податке који морају да буду њихов саставни део, понуђачи попуњавају читко - штампаним словима, хемијском оловком, а овлашћено лице понуђача исте потписује и печатом оверава.

Понуда мора да садржи:

- 1. Изјава понуђача о испуњавању услова из чл. 75. и 76. закона у поступку јавне набавке мале вредности, Изјава мора**

бити потписана од стране овлашћеног лица сваког понуђача из групе понуђача и оверена печатом

2. **Изјава подизвођача о испуњавању услова из чл. 75. и 76. закона у поступку јавне набавке мале вредности** Изјава мора бити потписана од стране овлашћеног лица подизвођача и оверена печатом
3. **Образац понуде** Образац понуде понуђач мора да попуни, овери печатом и потпише, чиме потврђује да су тачни подаци који су у обрасцу понуде наведени. Уколико понуђачи подносе заједничку понуду, група понуђача може да се определи да образац понуде потписују и печатом оверавају сви понуђачи из групе понуђача или група понуђача може да одреди једног понуђача из групе који ће попунити, потписати и печатом оверити образац понуде.
4. **Модел уговора** мора бити потписан од стране овлашћеног лица понуђача
5. **Образац трошкова припреме понуде** мора бити потписан од стране овлашћеног лица понуђача (**Ова Изјава није обавезна**)
6. **Образац изјаве о независној понуди** Изјава мора бити потписана од стране овлашћеног лица сваког понуђача из групе понуђача и оверена печатом
7. **Изјаву о поштовању обавеза из чл. 75. ст. 2. Закона** Изјава мора бити потписана од стране овлашћеног лица сваког понуђача из групе понуђача и оверена печатом

Уколико понуђачи подносе заједничку понуду, група понуђача може да се определи да обрасце дате у конкурсној документацији потписују и печатом оверавају сви понуђачи из групе понуђача или група понуђача може да одреди једног понуђача из групе који ће потписивати и печатом оверавати обрасце дате у конкурсној документацији, изузев образаца који подразумевају давање изјава под материјалном и кривичном одговорношћу, који морају бити потписани и оверени печатом од стране сваког понуђача из групе понуђача. У случају да се понуђачи определе да један понуђач из групе потписује и печатом оверава обрасце дате у конкурсној документацији (изузев образаца који подразумевају давање изјава под материјалном и кривичном одговорношћу), наведено треба дефинисати споразумом којим се понуђачи из групе међусобно и према наручиоцу обавезују на извршење јавне набавке, а који чини саставни део заједничке понуде сагласно чл. 81. Закона.

3. ПАРТИЈЕ

Ова набавка је обликована у 2 партије

4. ПОНУДА СА ВАРИЈАНТАМА

Подношење понуде са варијантама није дозвољено.

5. НАЧИН ИЗМЕНЕ, ДОПУНЕ И ОПОЗИВА ПОНУДЕ

У року за подношење понуде понуђач може да измени, допуни или опозове своју понуду на начин који је одређен за подношење понуде. Понуђач је дужан да јасно назначи који део понуде мења односно која документа накнадно доставља.

Измену, допуна или опозив понуде треба доставити на адресу: Научни институт за прехранбене технологије у Новом Саду, Булевар цара Лазара 1. са знаком:

„Измена понуде за јавну набавку добара – лабораторијски потрошни материјал, број 27-3/2017- НЕ ОТВАРАТИ” или

„Допуна понуде за јавну набавку добара – лабораторијски потрошни материјал, број 27-3/2017- НЕ ОТВАРАТИ ” или

„Опозив понуде за јавну набавку добара – лабораторијски потрошни материјал, број 27-3/2017- НЕ ОТВАРАТИ ” или

„Измена и допуна понуде за јавну набавку добара – лабораторијски потрошни материјал, број 27-3/2017- НЕ ОТВАРАТИ ”.

На полеђини коверте или на кутији навести назив и адресу понуђача. У случају да понуду подноси група понуђача, на коверти је потребно назначити да се ради о групи понуђача и навести називе и адресу свих учесника у заједничкој понуди.

По истеку рока за подношење понуда понуђач не може да повуче нити да мења своју понуду.

6. УЧЕСТВОВАЊЕ У ЗАЈЕДНИЧКОЈ ПОНУДИ ИЛИ КАО ПОДИЗВОЂАЧ

Понуђач може да поднесе само једну понуду.

Понуђач који је самостално поднео понуду не може истовремено да учествује у заједничкој понуди или као подизвођач, нити исто лице може учествовати у више заједничких понуда.

У Обрасцу понуде (поглавље **VI**), понуђач наводи на који начин подноси понуду, односно да ли подноси понуду самостално, или као заједничку понуду, или подноси понуду са подизвођачем.

7. ПОНУДА СА ПОДИЗВОЂАЧЕМ

Уколико понуђач подноси понуду са подизвођачем дужан је да у Обрасцу понуде (поглавље **VI**) наведе да понуду подноси са подизвођачем, проценат укупне вредности набавке који ће поверити подизвођачу, а који не може бити већи од 50%, као и део предмета набавке који ће извршити преко подизвођача.

Понуђач у Обрасцу понуде наводи назив и седиште подизвођача, уколико ће делимично извршење набавке поверити подизвођачу.

Уколико уговор о јавној набавци буде закључен између наручиоца и понуђача који подноси понуду са подизвођачем, тај подизвођач ће бити наведен и у уговору о јавној набавци.

Понуђач је дужан да за подизвођаче достави доказе о испуњености услова који су наведени у поглављу **IV** конкурсне документације, у

складу са упутством како се доказује испуњеност услова (Образац изјаве из поглавља **IV** одељак **3.**).

Понуђач у потпуности одговара наручиоцу за извршење обавеза из поступка јавне набавке, односно извршење уговорних обавеза, без обзира на број подизвођача.

Понуђач је дужан да наручиоцу, на његов захтев, омогући приступ код подизвођача, ради утврђивања испуњености тражених услова.

8. ЗАЈЕДНИЧКА ПОНУДА

Понуду може поднети група понуђача.

Уколико понуду подноси група понуђача, саставни део заједничке понуде мора бити споразум којим се понуђачи из групе међусобно и према наручиоцу обавезују на извршење јавне набавке, а који обавезно садржи податке из члана 81. ст. 4. тач. 1) до 6) Закона и то податке о:

- члану групе који ће бити носилац посла, односно који ће поднети понуду и који ће заступати групу понуђача пред наручиоцем,
- понуђачу који ће у име групе понуђача потписати уговор,
- понуђачу који ће у име групе понуђача дати средство обезбеђења,
- понуђачу који ће издати рачун,
- рачуну на који ће бити извршено плаћање,
- обавезама сваког од понуђача из групе понуђача за извршење уговора.

Група понуђача је дужна да достави све доказе о испуњености услова који су наведени у поглављу **IV** конкурсне документације, у складу са упутством како се доказује испуњеност услова (Образац изјаве из поглавља **IV** одељак **3.**).

Понуђачи из групе понуђача одговарају неограничено солидарно према наручиоцу.

9. НАЧИН И УСЛОВИ ПЛАЋАЊА, ГАРАНТНИ РОК, КАО И ДРУГЕ ОКОЛНОСТИ ОД КОЈИХ ЗАВИСИ ПРИХВАТЉИВОСТ ПОНУДЕ

9.1. Захтеви у погледу начина, рока и услова плаћања.

Рок плаћања је до 45 дана од дана испостављања рачуна.

Плаћање се врши уплатом на рачун понуђача.

Понуђачу није дозвољено да захтева аванс.

9.2. Захтеви у погледу гарантног рока

Наручилац захтева да понуђач даје гарантни рок за испоручену опрему, уграђене материјале и изведене радове према понуди понуђача.

9.3. Захтев у погледу рока извршења услуге

Наручилац захтева да понуђач благовремено изврши услуге које су предмет ове јавне набавке у свему у складу са понудом понуђача.

9.4. Захтев у погледу рока важења понуде

Рок важења понуде не може бити краћи од 30 дана од дана отварања понуда.

У случају истека рока важења понуде, наручилац је дужан да у писаном облику затражи од понуђача продужење рока важења понуде. Понуђач који прихвати захтев за продужење рока важења понуде на може мењати понуду.

10. ВАЛУТА И НАЧИН НА КОЈИ МОРА ДА БУДЕ НАВЕДЕНА И ИЗРАЖЕНА ЦЕНА У ПОНУДИ

Цена мора бити исказана у динарима, са и без пореза на додату вредност, са урачунатим свим трошковима које понуђач има у реализацији предметне јавне набавке, с тим да ће се за оцену понуде узимати у обзир цена без пореза на додату вредност.

У понуђену цену понуђач мора укључити све евентуалне попусте.

Цена је фиксна и не може се мењати.

Ако је у понуди исказана неуобичајено ниска цена, наручилац ће поступити у складу са чланом 92. Закона.

11. ПОДАЦИ О ДРЖАВНОМ ОРГАНУ ИЛИ ОРГАНИЗАЦИЈИ, ОДНОСНО ОРГАНУ ИЛИ СЛУЖБИ ТЕРИТОРИЈАЛНЕ АУТОНОМИЈЕ ИЛИ ЛОКАЛНЕ САМОУПРАВЕ ГДЕ СЕ МОГУ БЛАГОВРЕМЕНО ДОБИТИ ИСПРАВНИ ПОДАЦИ О ПОРЕСКИМ ОБАВЕЗАМА, ЗАШТИТИ ЖИВОТНЕ СРЕДИНЕ, ЗАШТИТИ ПРИ ЗАПОШЉАВАЊУ, УСЛОВИМА РАДА И СЛ., А КОЈИ СУ ВЕЗАНИ ЗА ИЗВРШЕЊЕ УГОВОРА О ЈАВНОЈ НАБАВЦИ

Подаци о пореским обавезама се могу добити у Пореској управи, Министарства финансија и привреде.

Подаци о заштити животне средине се могу добити у Агенцији за заштиту животне средине и у Министарству енергетике, развоја и заштите животне средине.

Подаци о заштити при запошљавању и условима рада се могу добити у Министарству рада, запошљавања и социјалне политике.

12. ЗАШТИТА ПОВЕРЉИВОСТИ ПОДАТАКА КОЈЕ НАРУЧИЛАЦ СТАВЉА ПОНУЂАЧИМА НА РАСПОЛАГАЊЕ, УКЉУЧУЈУЋИ И ЊИХОВЕ ПОДИЗВОЂАЧЕ

Подаци које понуђач оправдано значи као поверљиве биће коришћени само за намене предметног поступка и неће бити доступни ником изван круга лица која буду укључена у поступак јавне набавке. Ови подаци неће бити објављени приликом отварања понуда, нити у наставку поступка или касније.

Као поверљива понуђач може означити документа која садрже личне податке, а које не садржи ни један јавни регистар или који на други начин нису доступни, као и пословне податке који су важећим прописима или интерним актима понуђача означени као поверљиви.

Наручилац ће као поверљива третирати она документа која у десном горњем углу великим словима имају исписану реч: **"ПОВЕРЉИВО"**,

испод које се потписује овлашћено лице које је потписало понуду и свој потпис оверава печатом. Ако се поверљивим сматра само поједини податак у документу, поверљиви део мора бити подвучен црвеном бојом. У истом реду, уз десну ивицу, у маргини, мора бити исписана реч: **"ПОВЕРЉИВО"**, уз потпис овлашћеног лица и оверу печатом.

Наручилац не одговара за поверљивост података који нису означени на наведени начин.

Ако се као поверљиви означе подаци који не одговарају наведеним условима, Наручилац ће позвати Понуђача да уклони ознаку поверљивости. Понуђач ће то учинити тако што ће његов овлашћени представник изнад ознаке поверљивости написати реч: **"ОПОЗИВ"**, уписати датум и време и потписати се.

13. ДОДАТНЕ ИНФОРМАЦИЈЕ ИЛИ ПОЈАШЊЕЊА У ВЕЗИ СА ПРИПРЕМАЊЕМ ПОНУДЕ

Заинтересовано лице може, у писаном облику, путем поште на адресу наручиоца, електронске поште на е-mail fins@fins.uns.ac.rs, или факсом на број 021-450-725 тражити од наручиоца додатне информације или појашњења у вези са припремањем понуде, најкасније 5 дана пре истека рока за подношење понуде.

Наручилац ће заинтересованом лицу у року од 3 (три) дана од дана пријема захтева за додатним информацијама или појашњењима конкурсне документације, одговор доставити у писаном облику и истовремено ће ту информацију објавити на Порталу јавних набавки и на својој интернет страници.

Додатне информације или појашњења упућују се са напоменом „Захтев за додатним информацијама или појашњењима конкурсне документације, **ЈНМВ бр 27-3/2017**.”

Ако наручилац измени или допуни конкурсну документацију 8 или мање дана пре истека рока за подношење понуда, дужан је да продужи рок за подношење понуда и објави обавештење о продужењу рока за подношење понуда.

По истеку рока предвиђеног за подношење понуда наручилац не може да мења нити да допуњује конкурсну документацију.

Тражење додатних информација или појашњења у вези са припремањем понуде телефоном није дозвољено.

Комуникација у поступку јавне набавке врши се искључиво на начин одређен чланом 20. Закона.

14. ДОДАТНА ОБЈАШЊЕЊА ОД ПОНУЂАЧА ПОСЛЕ ОТВАРАЊА ПОНУДА И КОНТРОЛА КОД ПОНУЂАЧА ОДНОСНО ЊЕГОВОГ ПОДИЗВОЂАЧА

После отварања понуда наручилац може приликом стручне оцене понуда да у писаном облику захтева од понуђача додатна објашњења која ће му помоћи при прегледу, вредновању и упоређивању понуда, а може да

врши контролу (увид) код понуђача, односно његовог подизвођача (члан 93. Закона).

Уколико наручилац оцени да су потребна додатна објашњења или је потребно извршити контролу (увид) код понуђача, односно његовог подизвођача, наручилац ће понуђачу оставити примерени рок да поступи по позиву наручиоца, односно да омогући наручиоцу контролу (увид) код понуђача, као и код његовог подизвођача.

Наручилац може уз сагласност понуђача да изврши исправке рачунских грешака уочених приликом разматрања понуде по окончаном поступку отварања.

У случају разлике између јединичне и укупне цене, меродавна је јединична цена.

Ако се понуђач не сагласи са исправком рачунских грешака, наручилац ће његову понуду одбити као неприхватљиву.

15. ПОДАЦИ О ВРСТИ, САДРЖИНИ, НАЧИНУ ПОДНОШЕЊА, ВИСИНИ И РОКОВИМА ОБЕЗБЕЂЕЊА ИСПУЊЕЊА ОБАВЕЗА ПОНУЂАЧА

Најповољнији Понуђач коме је додељен уговор о јавној набавци (добављач), обавезан је да у моменту потписивања уговора као средство финансијског обезбеђења за добро извршење посла преда наручиоцу:

1. **бланко соло меницу** чији је редни број наведен у меничном овлашћењу, потписану од стране овлашћеног лица понуђача у складу са картоном депонованих потписа и оверену печатом,
2. **менично овлашћење,**
3. **доказ о регистрацији менице,**
4. **копију картона депонованих потписа,** са оригиналном овером од стране пословне банке понуђача, с тим да овера не сме бити старија од 15 дана пре истека рока за доставу средства обезбеђења за добро извршење посла.

Средство обезбеђења за добро извршење посла траје до истека рока важења Уговора.

Вредност средства обезбеђења за добро извршење посла односно отклањање недостатака у гарантном року утврђује се у износу који одговара висини од 10% од укупне вредности уговора са обрачунатим порезом на додатну вредност.

Уколико изабрани понуђач не обезбеди и не преда наручиоцу средство обезбеђења за добро извршење посла у уговореном року, уговор не ступа на снагу (одложни услов), а наручилац задржава право да потпише уговор са следећим најбоље ранжираним понуђачем.

Меница мора бити неопозива, безусловна и наплатива на први позив Наручиоца.

16. ДОДАТНО ОБЕЗБЕЂЕЊЕ ИСПУЊЕЊА УГОВОРНИХ ОБАВЕЗА ПОНУЂАЧА КОЈИ СЕ НАЛАЗЕ НА СПИСКУ НЕГАТИВНИХ РЕФЕРЕНЦИ

Понуђач који се налази на списку негативних референци који води Управа за јавне набавке, у складу са чланом 83. Закона, а који има негативну референцу за предмет набавке који није истоврстан предмету ове јавне набавке, а уколико таквом понуђачу буде додељен уговор, дужан је да **у тренутку закључења уговора** преда наручиоцу **банкарску гаранцију за добро извршење посла**, која ће бити са клаузулама: безусловна и платива на први позив. Банкарска гаранција за добро извршење посла издаје се у висини **од 15%**, од укупне вредности уговора без ПДВ-а, са роком важности који је 30 (тридесет) дана дужи од истека рока за коначно извршење посла. Ако се за време трајања уговора промене рокови за извршење уговорне обавезе, важност банкарске гаранције за добро извршење посла мора да се продужи.

17. ВРСТА КРИТЕРИЈУМА ЗА ДОДЕЛУ УГОВОРА, ЕЛЕМЕНТИ КРИТЕРИЈУМА НА ОСНОВУ КОЈИХ СЕ ДОДЕЉУЈЕ УГОВОР И МЕТОДОЛОГИЈА ЗА ДОДЕЛУ ПОНДЕРА ЗА СВАКИ ЕЛЕМЕНТ КРИТЕРИЈУМА

Избор најповољније понуде ће се извршити применом критеријума „Најнижа понуђена цена“.

18. ЕЛЕМЕНТИ КРИТЕРИЈУМА НА ОСНОВУ КОЈИХ ЋЕ НАРУЧИЛАЦ ИЗВРШИТИ ДОДЕЛУ УГОВОРА У СИТУАЦИЈИ КАДА ПОСТОЈЕ ДВЕ ИЛИ ВИШЕ ПОНУДА СА ЈЕДНАКИМ БРОЈЕМ ПОНДЕРА ИЛИ ИСТОМ ПОНУЂЕНОМ ЦЕНОМ

Уколико две или више понуда имају исте понуђене услове, као најповољнија биће изабрана понуда оног понуђача који је понудио дужи гарантни рок.

19. ПОШТОВАЊЕ ОБАВЕЗА КОЈЕ ПРОИЗИЛАЗЕ ИЗ ВАЖЕЋИХ ПРОПИСА

Понуђач је дужан да у оквиру своје понуде достави изјаву дату под кривичном и материјалном одговорношћу да је поштовао све обавезе које произилазе из важећих прописа о заштити на раду, запошљавању и условима рада, заштити животне средине, као и да гарантује да је ималац права интелектуалне својине. **(Образац изјаве из поглавља V одељак 3).**

20. КОРИШЋЕЊЕ ПАТЕНТА И ОДГОВОРНОСТ ЗА ПОВРЕДУ ЗАШТИЋЕНИХ ПРАВА ИНТЕЛЕКТУАЛНЕ СВОЈИНЕ ТРЕЋИХ ЛИЦА

Накнаду за коришћење патената, као и одговорност за повреду заштићених права интелектуалне својине трећих лица сноси понуђач.

21. НАЧИН И РОК ЗА ПОДНОШЕЊЕ ЗАХТЕВА ЗА ЗАШТИТУ ПРАВА ПОНУЂАЧА

Захтев за заштиту права може да поднесе понуђач, односно свако заинтересовано лице, или пословно удружење у њихово име.

Захтев за заштиту права подноси се Републичкој комисији, а предаје наручиоцу. Примерак захтева за заштиту права подносилац истовремено доставља Републичкој комисији. Захтев за заштиту права се доставља непосредно, електронском поштом на e-mail fins@fins.uns.ac.rs, факсом на број 021-450-725 или препорученом поштиљом са повратницом. Захтев за заштиту права се може поднети у току целог поступка јавне набавке, против сваке радње наручиоца, осим уколико Законом није другачије одређено. О поднетом захтеву за заштиту права наручилац обавештава све учеснике у поступку јавне набавке, односно објављује обавештење о поднетом захтеву на Порталу јавних набавки, најкасније у року од 2 дана од дана пријема захтева.

Уколико се захтевом за заштиту права оспорава врста поступка, садржина позива за подношење понуда или конкурсне документације, захтев ће се сматрати благовременим уколико је примљен од стране наручиоца најкасније 3 дана пре истека рока за подношење понуда, без обзира на начин достављања. У том случају подношења захтева за заштиту права долази до застоја рока за подношење понуда.

После доношења одлуке о додели уговора из чл. 108. Закона или одлуке о обустави поступка јавне набавке из чл. 109. Закона, рок за подношење захтева за заштиту права је 5 дана од дана пријема одлуке.

Захтевом за заштиту права не могу се оспоравати радње наручиоца предузете у поступку јавне набавке ако су подносиоцу захтева били или могли бити познати разлози за његово подношење пре истека рока за подношење понуда, а подносилац захтева га није поднео пре истека тог рока.

Ако је у истом поступку јавне набавке поново поднет захтев за заштиту права од стране истог подносиоца захтева, у том захтеву се не могу оспоравати радње наручиоца за које је подносилац захтева знао или могао знати приликом подношења претходног захтева.

Подносилац захтева је дужан да на рачун буџета Републике Србије уплати таксу од 60.000,00 динара (број жиро рачуна: 840-742221843-57, позив на број 50-016, сврха: Републичка административна такса са назнаком набавке на коју се односи (ЈНМВ 27-3/2017), корисник: Буџет Републике Србије).

Поступак заштите права понуђача регулисан је одредбама чл. 138. - 167. Закона.

22. РОК У КОЈЕМ ЋЕ УГОВОР БИТИ ЗАКЉУЧЕН

Уговор о јавној набавци ће бити закључен са понуђачем којем је додељен уговор у року од 5 дана од дана протеча рока за подношење захтева за заштиту права из члана 149. Закона.

У случају да је поднета само једна понуда наручилац може закључити уговор пре истека рока за подношење захтева за заштиту права, у складу са чланом 112. став 2. тачка 5) Закона.

VI ОБРАЗАЦ ПОНУДЕ

Понуда бр _____ од _____ за јавну набавку добара – лабораторијски потрошни материјал, број 27-3/2017

1) ОПШТИ ПОДАЦИ О ПОНУЂАЧУ

Назив понуђача:	
Адреса понуђача:	
Матични број понуђача:	
Порески идентификациони број понуђача (ПИБ):	
Име особе за контакт:	
Електронска адреса понуђача (e-mail):	
Телефон:	
Телефакс:	
Број рачуна понуђача и назив банке:	
Лице овлашћено за потписивање уговора	

2) ПОНУДУ ПОДНОСИ:

А) САМОСТАЛНО
Б) СА ПОДИЗВОЂАЧЕМ
В) КАО ЗАЈЕДНИЧКУ ПОНУДУ

Напомена: заокружити начин подношења понуде и уписати податке о подизвођачу, уколико се понуда подноси са подизвођачем, односно податке о свим учесницима заједничке понуде, уколико понуду подноси група понуђача

3) ПОДАЦИ О ПОДИЗВОЂАЧУ

1)	Назив подизвођача:	
	Адреса:	
	Матични број:	
	Порески идентификациони број:	
	Име особе за контакт:	
	Процент укупне вредности набавке који ће извршити подизвођач:	
	Део предмета набавке који ће извршити подизвођач:	
2)	Назив подизвођача:	
	Адреса:	
	Матични број:	
	Порески идентификациони број:	
	Име особе за контакт:	
	Процент укупне вредности набавке који ће извршити подизвођач:	
	Део предмета набавке који ће извршити подизвођач:	

Напомена:

Табелу „Подаци о подизвођачу“ попуњавају само они понуђачи који подносе понуду са подизвођачем, а уколико има већи број подизвођача од места предвиђених у табели, потребно је да се наведени образац копира у довољном броју примерака, да се попуни и достави за сваког подизвођача.

4) ПОДАЦИ О УЧЕСНИКУ У ЗАЈЕДНИЧКОЈ ПОНУДИ

1)	Назив учесника у заједничкој понуди:	
	Адреса:	
	Матични број:	
	Порески идентификациони број:	
	Име особе за контакт:	
2)	Назив учесника у заједничкој понуди:	
	Адреса:	
	Матични број:	
	Порески идентификациони број:	
	Име особе за контакт:	
3)	Назив учесника у заједничкој понуди:	
	Адреса:	
	Матични број:	
	Порески идентификациони број:	
	Име особе за контакт:	

Напомена:

Табелу „Подаци о учеснику у заједничкој понуди“ попуњавају само они понуђачи који подносе заједничку понуду, а уколико има већи број учесника у заједничкој понуди од места предвиђених у табели, потребно је да се наведени образац копира у довољном броју примерака, да се попуни и достави за сваког понуђача који је учесник у заједничкој понуди.

5) ОПИС ПРЕДМЕТА НАБАВКЕ и СТРУКТУРА ЦЕНЕ: лабораторијски потрошни материјал

Партија 1. ЛАБОРАТОРИЈСКА СИТА

	Опис	Ком	Цена без ПДВ-а	Цена са ПДВ
1	<u>Sita sa dugačkim zaobljenim otvorima:</u> 1. 1,00 mm x 20,0 mm 2. 2,00 mm x 20,0 mm 3. 3,55 mm x 20,0 mm	1 1 1		
	<u>Sita sa okruglim otvorima:</u> 1. Prečnik 4,50 mm	1		
	УКУПНО:			

НАПОМЕНА: Сита треба да укључе и поклопац (1 комад) и дно (1 комад)

Укупна цена без ПДВ-а: _____

Износ ПДВ-а: _____

Укупна цена са ПДВ-ом: _____

Рок важења понуде: _____ дана

Рок испоруке: _____ дана од дана потписивања уговора

Партија 2. ПОТРОШНИ МАТЕРИЈАЛ ЗА DSC

	Опис	Сет	Цена без ПДВ-а	Цена са ПДВ
1.	Set posudica sa poklopcem za DSC 204 F1 Phoenix uređaj proizvođača Netzsch, sledećih karakteristika: Mogućnost rada na tzv. srednjem pritisku – od specijalnog čelika sa elastičnom trakom za zaptivanje, zapremina 120 µl, max. pritisak 20 bar, max. temperatura 250 °C.	1 сет (25 ком.)		
2.	Set posudica sa poklopcem za DSC 204 F1 Phoenix uređaj proizvođača Netzsch, sledećih karakteristika: materijal: aluminijum, zapremina 25/40 µl, D = 6 mm, max. temperatura 600 °C.	1 сет (500 ком.)		
3.	Nastavak za presu za zaptivanje posudica koje rade na srednjem pritisku za DSC 204 F1 Phoenix uređaj proizvođača Netzsch	1 ком.		
4.	Troškovi transporta i uvoza*			
	УКУПНО:			

* ukoliko postoje troškovi transporta i prevoza

Укупна цена без ПДВ-а: _____

Износ ПДВ-а: _____

Укупна цена са ПДВ-ом: _____

Рок важења понуде: _____ дана

Рок испоруке: _____ дана од дана потписивања уговора

Датум

М. П.

Понуђач

Напомене:

Образац понуде понуђач мора да попуни, овери печатом и потпише, чиме потврђује да су тачни подаци који су у обрасцу понуде наведени. Уколико понуђачи подносе заједничку понуду, група понуђача може да се определи да образац понуде потписују и печатом оверавају сви понуђачи из групе понуђача или група понуђача може да одреди једног понуђача из групе који ће попунити, потписати и печатом оверити образац понуде.

VII МОДЕЛ УГОВОРА

УГОВОР о набавци лабораторијског потрошног материјала партија број _____ назив партије _____

Закључен између:

1. Научног института за прехранбене технологије, Булевар цара Лазара 1, Нови Сад кога заступа Директор др Оливера Ђурагић (у даљем тексту: Наручилац),
и
2.са седиштем у
....., улица,
ПИБ:..... Матични број:
Број рачуна:
Назив банке:.....,
Телефон:.....Телефакс:
кога заступа.....
(у даљем тексту: Понуђач)

Члан 1.

Уговорне стране констатују:

Да је Наручилац на основу Закона о јавним набавкама ("Службени гласник Републике Србије", број: 124/12, 14/15 и 68/15), спровео поступак јавне набавке мале вредности број: 27-3/2017 за набавку „лабораторијски потрошни материјал“.

Да је Понуђач доставио понуду, број: _____ од _____ 2017 године, које се налазе у прилогу Уговора и саставни су део истог.

ПРЕДМЕТ

Члан 2.

Предмет Уговора је испорука добара одређених у спецификацији понуде број: _____ од _____ (у даљем тексту: Понуда), а по **партији број 1** са ценом _____ без ПДВ-а.

Предмет Уговора је испорука добара одређених у спецификацији понуде број: _____ од _____ (у даљем тексту: Понуда), а по **партији број 2** са ценом _____ без ПДВ-а.

Испорука добара која су предмет овог уговора извршиће се према динамици и спецификацији коју одреди Наручилац.

Понуђач се обавезује да ће добра која су предмет овог уговора испоручити у року назначеном у Понуди, рачунајући од дана закључења уговора.

ЦЕНА И НАЧИН ПЛАЋАЊА

Члан 3.

Уговорну цену чини цена добара из члана 2. овог уговора у укупном износу од00 динара без ПДВ-а односно износ од00 динара са обрачунатим порезом на додату вредност.

Цена добра која је предмет овог уговора непроменљива је у периоду важности овог уговора, без обзира на време извршења и друге околности које утичу на формирање цене предметног добра.

Наручилац ће дозволити промену цене или других битних елемената уговора само из објективних разлога сходно члану 115.став 1. Закона о јавним набавкама.

Цена из става 1. овог члана подразумева обрачун свих трошкова на паритету FCO испоручено у хемијској лабораторији Наручиоца у Новом Саду, Булевар цара Лазара 1.

Исправно достављени рачун Понуђача, представља основ за плаћање уговорне цене.

ОБАВЕЗЕ НАРУЧИОЦА

Члан 4.

Наручилац се обавезује да плати уговорену цену на рачун Понуђача, у року од 45 дана од дана пријема рачуна.

ОБАВЕЗЕ ПОНУЂАЧА

Члан 5.

Понуђач се обавезује да обавезу из члана 2. овог уговора изврши у складу са правилима струке, под условима из овог уговора, Конкурсне документације и Понуде Понуђача.

Ако испоручена добра, која је Понуђач испоручио Наручиоцу, не одговарају неком од елемената садржаном у Конкурсној документацији и Понуди, Понуђач одговара по законским одредбама о одговорности за неиспуњене обавезе.

У случају наступања ситуације предвиђене претходним ставом овог члана, Наручилац има право да изврши повраћај примљене испоруке на терет Понуђача, или да одбије пријем предметне испоруке ако у поступку преузимања уочи недостатке на добрима, који су у супротности са елементима садржаним у Конкурсној документацији и Понуди Понуђача.

За свако непридржавање обавеза из Уговора, од стране Понуђача, Наручилац има право на једнострани раскид Уговора. Наручилац када раскида Уговор, из разлога наведених у ставу 4. овог члана, као и других разлога утврђених законом, дужан је то саопштити Понуђачу у писменој форми.

Члан 6.

Понуђач гарантује за квалитет испоручених добара и преузима све законске обавезе које се односе на отклањање последице које настану испоруком добара неодговарајућег квалитета.

Члан 7.

Ако Понуђач касни са испоруком добра више од 3 дана од рока одређеном у члану 2. став 3. Уговора, обавезан је да Наручиоцу плати уговорну казну у висини од 0,5% уговорене вредности за сваки дан закашњења, с тим да износ тако одређене казне не може бити већи од 10% укупно уговорене цене.

Ако због закашњења са уговореном испоруком добра од стране Понуђача, Наручилац претрпи штету која је већа од износа уговорене казне из става 1. овог члана, Наручилац може уместо уговорене казне захтевати накнаду штете односно поред уговорне казне може захтевати и разлику до пуног износа претрпљене штете.

Понуђач је обавезан да Наручиоцу надокнади штету која је настала услед раскида Уговора, уколико је Понуђач одговоран за раскид Уговора.

ГАРАНЦИЈЕ

Члан 8.

На име гаранције за добро извршење посла, а под условима из члана 7. овог уговора, Понуђач ће Наручиоцу уз потписивање овог уговора предати 1 (једну) регистровану бланко соло меницу са меничним овлашћењем којим овлашћује Наручиоца да у случајевима и под условима из члана 7. овог уговора исту може попунити и поднети на наплату без протеста.

ПРЕЛАЗНЕ И ЗАВРШНЕ ОДРЕДБЕ

Члан 9.

Све евентуалне спорове који настану из, или поводом, овог уговора, уговорне стране ће покушати да реше споразумно. Уколико спорови између Наручиоца и Понуђача не буду решени споразумно, уговара се надлежност Привредног суда у Новом Саду.

Члан 10.

Овај уговор ступа на снагу даном потписивања од стране овлашћених лица уговорних страна. Овај уговор се може изменити само писаним анексом, потписаним од стране овлашћених лица уговорних страна.

Уговор се раскида изјавом у писаној форми која се доставља другој уговорној страни и са отказним роком од 15 дана од дана достављања изјаве.

Све што није регулисано одредбама овог уговора, примениће се одредбе Закона о облигационим односима.

Овај Уговор је сачињен у 4 (четири) истоветна примерка, од којих 3 (три) примерка задржава Наручилац за своје потребе, а 1 (један) Понуђач.

За ПОНУЂАЧА

За НАРУЧИОЦА

др Оливера Ђурагић

VIII ОБРАЗАЦ ТРОШКОВА ПРИПРЕМЕ ПОНУДЕ

У складу са чланом 88. став 1. Закона, понуђач _____,
доставља укупан износ и структуру трошкова припремања понуде, како
слиеди у табели:

ВРСТА ТРОШКА	ИЗНОС ТРОШКА У РСД
УКУПАН ИЗНОС ТРОШКОВА ПРИПРЕМАЊА ПОНУДЕ	

Трошкове припреме и подношења понуде сноси искључиво понуђач и не може тражити од наручиоца накнаду трошкова.

Ако је поступак јавне набавке обустављен из разлога који су на страни наручиоца, наручилац је дужан да понуђачу надокнади трошкове израде узорка или модела, ако су израђени у складу са техничким спецификацијама наручиоца и трошкове прибављања средства обезбеђења, под условом да је понуђач тражио накнаду тих трошкова у својој понуди.

Напомена: достављање овог обрасца није обавезно

Датум:

М.П.

Потпис понуђача

IX ОБРАЗАЦ ИЗЈАВЕ О НЕЗАВИСНОЈ ПОНУДИ

У складу са чланом 26. Закона о јавним набавкама,

(Назив понуђача)

даје:

ИЗЈАВУ

О НЕЗАВИСНОЈ ПОНУДИ

Под пуном материјалном и кривичном одговорношћу потврђујем да сам понуду у поступку јавне набавке добара – **лабораторијска опрема, бр 27-2/2017**, поднео независно, без договора са другим понуђачима или заинтересованим лицима.

Датум:

М.П.

Потпис понуђача

***Напомена:** у случају постојања основане сумње у истинитост изјаве о независној понуди, наручилац ће одмах обавестити организацију надлежну за заштиту конкуренције. Организација надлежна за заштиту конкуренције, може понуђачу, односно заинтересованом лицу изрећи меру забране учешћа у поступку јавне набавке ако утврди да је понуђач, односно заинтересовано лице повредило конкуренцију у поступку јавне набавке у смислу закона којим се уређује заштита конкуренције. Мера забране учешћа у поступку јавне набавке може трајати до две године. Повреда конкуренције представља негативну референцу, у смислу члана 82. став 1. тачка 2) Закона.*

***Уколико понуду подноси група понуђача,** Изјава мора бити потписана од стране овлашћеног лица сваког понуђача из групе понуђача и оверена печатом.*

X ОБРАЗАЦ ИЗЈАВЕ ДА ЈЕ ПОНУЂАЧ ПОШТОВАО СВЕ ОБАВЕЗЕ КОЈЕ ПРОИЗИЛАЗЕ ИЗ ВАЖЕЋИХ ПРОПИСА О ЗАШТИТИ НА РАДУ, ЗАПОШЉАВАЊУ И УСЛОВИМА РАДА, ЗАШТИТИ ЖИВОТНЕ СРЕДИНЕ, КАО И ДА ГАРАНТУЈЕ ДА ЈЕ ИМАЛАЦ ПРАВА ИНТЕЛЕКТУАЛНЕ СВОЈИНЕ

У вези члана 75. став 2. Закона о јавним набавкама, као заступник понуђача дајем следећу

ИЗЈАВУ

Понуђач _____ у поступку јавне набавке добара - **лабораторијска опрема, бр 27-2/2017** поштовао је обавезе које произлазе из важећих прописа о заштити на раду, запошљавању и условима рада, заштити животне средине и гарантујем да је ималац права интелектуалне својине.

Датум

Понуђач

М.П.
