



Универзитет у Новом Саду
**НАУЧНИ ИНСТИТУТ
ЗА ПРЕХРАМБЕНЕ
ТЕХНОЛОГИЈЕ
У НОВОМ САДУ**

**КОНКУРСНА ДОКУМЕНТАЦИЈА
за јавну набавку добара – набавка канцеларијске опреме и
намештаја
У ОТВОРЕНОМ ПОСТУПКУ**

Број јавне набавке: **I-01-27 ЈН 7/2013**

Нови Сад, август 2013.године



Bulevar cara Lazara 1, 21000 Novi Sad, Srbija
telefoni: +381(0)21 485 3744, fax: +381(0)21 450 725

www.fins.uns.ac.rs, fins@fins.uns.ac.rs

На основу члана 31. и 61. Закона о јавним набавкама („Сл.гласник РС“ бр. 124/12, у даљем тексту ЗЈН), Правилника о обавезним елементима конкурсне документације у поступцима јавних набавки и начину доказивања испуњености услова („Сл.гласник РС“ бр.29/13) и на основу одлуке директора Научног Института за прехранбене технологије број I-01-27 ЈН 7/2013 од 31.07.2013. године припремљена је:

КОНКУРСНА ДОКУМЕНТАЦИЈА
за јавну набавку добара – набавка канцеларијске опреме и
намештаја, у отвореном поступку
број I-01-27 ЈН 7/2013

Конкурсна документација садржи:

I Општи подаци о јавној набавци

II Подаци о предмету јавне набавке

III Услови за учешће у поступку јавне набавке из члана 75 и члана 76 Закона и Упутство како се доказује испуњеност тих услова

IV Упутство понуђачима како да сачине понуду

V Образац понуде

VI Образац за оцену испуњености услова из члана 75. Закона и конкурсне документације

VII Модел уговора и Прилог 1

VIII Изјава о непостојању сукоба интереса између понуђача и представника наручиоца

IX Изјава о независној понуди

X Образац трошкове припреме понуде

XI Образац изјаве о уредном извршењу обавеза по раније закљученим уговорима

XII Образац изјаве за технички капацитет

XIII Образац изјаве за кадровски капацитет

XIV Списак најважнијих изведених радова, односно испорученог канцеларијског намештаја и опреме за период од претходне 3 године са износима, датумима и листама купаца, односно Наручилаца

XV Изјава о поштовању обавеза које произилазе из важећих прописа о заштити на раду, запошљавању и условима рада и заштити животне средине

I ОПШТИ ПОДАЦИ О ЈАВНОЈ НАБАВЦИ

1. Подаци о Наручиоцу

Назив Наручиоца: Научни институт за прехранбене технологије у Новом Саду

Адреса: Нови Сад, Булевар цара Лазара 1

Интернет страница: www.fins.uns.ac.rs

ПИБ: 104743019

Матични број: 08865485

Текући рачун: 840-156743-58 Управа за трезор – филијала Нови Сад

Особа за контакт: Зденка Марковић, службеник за јавне набавке, e-mail: zdenka.markovic@fins.uns.ac.rs

2. Предмет јавне набавке

Предмет јавне набавке су добра – канцеларијска опрема и намештај

3. Врста поступка јавне набавке

Предметна јавна набавка се спроводи у отвореном поступку у складу са Законом о јавним набавкама и подзаконским актима којима се уређују јавне набавке.

Позив за подношење понуда за предметну јавну набавку је објављен на Порталу јавних набавки и на интернет страници Наручиоца.

Поступак јавне набавке се спроводи ради закључења уговора о јавној набавци.

4. Рок и начин подношења понуда

Понуде са доказима о испуњености услова из конкурсне документације подносе се непосредно или путем поште на адресу: Научни институт за прехранбене технологије у Новом Саду, Нови Сад, Булевар цара Лазара 1 са назнаком **„Понуда за јавну набавку – канцеларијска опрема и намештај I-01-27 ЈН 7/2013 - не отварај“**.

Рок за достављање понуда је **09.09.2013.године до 10 часова**.

Понуда се сматра благовременом уколико је примљена од стране наручиоца у року одређеном за подношење понуда. Ако последњи дан за давање понуда пада у нерадни дан, рок за давање понуда се помера за први наредни радни дан у исто време.

Наручилац ће, по пријему одређене понуде, назначити време њеног пријема, евиденциони број и датум понуде. Уколико је понуда достављена непосредно Наручилац ће понуђачу предати потврду о пријему понуде.

Понуда коју Наручилац није примио у року одређеном за подношење понуда, односно која је примљена по истеку дана и сата до кога се могу подносити понуде, сматраће се неблаговременом.

Наручилац ће, након окончања поступка отварања понуда, неблаговремену понуду вратити неотворену понуђачу, са назнаком да је поднета неблаговремено.

У року за подношење понуде понуђач може да измени, допуни или опозове своју понуду, на начин који је одређен за подношење понуде. Понуђач је дужан да јасно назначи који део понуде мења односно која документа накнадно доставља.

По истеку рока за подношење понуда понуђач не може да повуче нити да мења своју понуду.

Понуђач подноси понуду у затвореној коверти или кутији овереној печатом и на полеђини коверте обавезно наводи назив и адресу понуђача, телефон и факс понуђача, име и презиме и број телефона особе за контакт.

Понуда се доставља на преузетом обрасцу понуде, мора бити јасна и недвосмислена и оверена печатом и потписом овлашћеног лица понуђача. **Пожељно је да сви документи, достављени уз понуду буду повезани траком и запечаћени, тако да се не могу накнадно убацити, одстрањивати или замењивати појединачни листови, односно прилози, а да се видно не оштете листови или печат.**

Понуђач може да поднесе само једну понуду.

Понуђач који самостално поднесе понуду не може истовремено да учествује у заједничкој понуди или као подизвођач, нити исто лице може учествовати у више заједничких понуда.

5. Време и место отварања понуда

Јавно отварање понуда **одржаће се 09.09.2013. године у 10,30 часова**, у просторијама Наручиоца у Новом Саду, Булевар цара Лазара 1, I спрат, соба 101.

Отварање понуда је јавно и могу присуствовати сва заинтересована лица.

Пре почетка јавног отварања понуда представници понуђача, који ће присуствовати поступку отварања понуда, дужни су да Комисији за јавну набавку предају оверено овлашћење за учешће у поступку јавног отварања понуда.

У поступку отварања понуда могу активно учествовати само овлашћени представници понуђача.

О отварању понуда Комисија води записник, који потписују чланови комисије и присутни представници понуђача, који преузимају примерак записника. Понуђачима који нису учествовали у поступку Записник ће бити достављен у року од 3 дана од дана отварања понуда.

6. Рок у којем ће Наручилац донети одлуку о избору најповољније понуде

Одлуку о додели уговора и сачињавање Извештаја о стручној оцени понуда Наручилац ће извршити у оквирном року до 10 дана од дана отварања понуда.

II ПОДАЦИ О ПРЕДМЕТУ ЈАВНЕ НАБАВКЕ

Опис предмета јавне набавке: Канцеларијске опреме и намештаја

Назив и ознака из општег речника набавке: 39000000 – Намештај (канцеларијски) 39120000; 39130000; 39150000:

III УСЛОВИ ЗА УЧЕШЋЕ У ПОСТУПКУ ЈАВНЕ НАБАВКЕ И УПУТСТВО КАКО СЕ ДОКАЗУЈЕ ИСПУЊЕНОСТ УСЛОВА

1. Услови за учешће у поступку јавне набавке

Право на учешће у поступку предметне јавне набавке има понуђач који испуњава услове прописане чланом 75. ЗЈН и конкурсном документацијом, и то:

1) Услов: Да је регистрован код надлежног органа, односно уписан у одговарајући регистар;

2) Услов: Да он и његов законски заступник није осуђиван за неко од кривичних дела као члан организоване криминалне групе, да није осуђиван за кривична дела против привреде, кривична дела против животне средине, кривично дело примања или давања мита, кривично дело преваре;

3) Услов: Да му није изречена мера забране обављања делатности, која је на снази у време објављивања позива за подношење понуда;

4) Услов: Да је измирио доспеле порезе, доприносе и друге јавне дажбине у складу са прописима Републике Србије или стране државе када има седиште на њеној територији;

5) Услов: Да располаже неопходним финансијским и пословним капацитетом, односно да је у 2012, 2011 и 2010 године остварио укупан промет добара најмање у износу 25.000.000,00 динара за сваку пословну годину;

6) Услов: Да располаже довољним техничким капацитетима (ЦНЦ машина за обраду плочастих материјала, машина за АБС кантовање плочастих материјала, комора за лакирање) и кадровским капацитетом (најмање 5 запослених на неодређено време).

7) Услов: Да има списак и појединачне потврде купаца, односно Наручилаца за изведене радове, канцеларијски намештај и опрему у последње 3 године

2. Упутство како се доказује испуњеност услова

Испуњеност услова за учешће у поступку јавне набавке понуђач доказује достављањем следећих доказа:

1) Извода из регистра Агенције за привредне регистре, односно Извода из регистра надлежног Привредног суда (за правно лице), односно Извода из одговарајућег регистра (за предузетника);

- 2) Уверење из казнене евиденције основног суда на чијем је подручју седиште домаћег правног лица, и уверење из казнене евиденције Посебног одељења (за организовани криминал) Вишег суда у Београду (за правно лице) и уверења надлежне полицијске управе Министарства унутрашњих послова за законског заступника да није осуђиван за неко од наведених кривичних дела, (ако их има више за сваког од њих), а ако понуду подноси предузетник - Извод из казнене евиденције надлежне полицијске управе;
- 3) Потврде привредног и прекршајног суда да му није изречена мера забране обављања делатности, или потврде Агенције за привредне регистре да код тог органа није регистровано, да му је као привредном друштву изречена мера забране обављања делатности, а за предузетника - потврда прекршајног суда да му није изречена мера забране обављања делатности или потврда Агенције за привредне регистре да код тог органа није регистровано, да му је као привредном субјекту изречена мера забране обављања делатности;
- 4) Уверења Пореске управе Министарства финансија и привреде да је измирио доспеле порезе и доприносе и уверења надлежне локалне самоуправе да је измирио обавезе по основу изворних локалних јавних прихода;
- 5) Биланс стања и Биланс успеха са мишљењем овлашћеног ревизора за 2012, 2011 и 2010 годину (уколико је Понуђач у обавези да врши ревизију);
- 6) Изјаве понуђача да има у радном односу 5 запослених на неодређено време и фотокопије М-А образаца;
- 7) Изјаве понуђача да поседује ЦНЦ машина за обраду плочастих материјала, машина за АБС кантовање плочастих материјала, комора за лакирање и фотокопија картица основног средства у употреби;
- 8) Списком и појединачним потврдама купаца, односно Наручилаца, о најважнијим изведеним радовима за последње 3 године

Доказ из тач. 2), 3) и 4) не може бити старији од два месеца пре отварања понуда.

Доказ из тачке 3) мора бити издат након објављивања позива за подношење понуда.

Докази о испуњености услова из члана 77. ЗЈН могу се достављати у **неовереним копијама.**

Наручилац може пре доношења одлуке о додели уговора, захтевати од понуђача, чија је понуда на основу извештаја комисије за јавну набавку оцењена као најповољнија да достави на увид оригинал или оверену копију свих или појединих доказа.

Ако понуђач у остављеном, примереном року који не може бити краћи од пет дана, не достави на увид оригинал или оверену копију тражених доказа, наручилац ће његову понуду одбити као неприхватљиву.

Понуђач није дужан да доставља доказ који је јавно доступан на интернет страницама надлежног органа.

Наручилац неће одбити као неприхватљиву, понуду зато што не садржи доказ одређен овим законом или конкурсном документацијом, ако је

понуђач, навео у понуди интернет страницу на којој су тражени подаци јавно доступни.

Уколико је доказ о испуњености услова електронски документ, понуђач доставља копију електронског документа у писаном облику, у складу са законом којим се уређује електронски документ, осим уколико подноси електронску понуду, када се доказ доставља у изворном електронском облику.

Ако понуђач има седиште у другој држави, Наручилац може да провери да ли су документи којима понуђач доказује испуњеност тражених услова издати од стране надлежних органа те државе.

Ако понуђач није могао да прибави тражена документа у року за подношење понуде, због тога што она до тренутка подношења понуде нису могла бити издата по прописима државе у којој понуђач има седиште и уколико уз понуду приложи одговарајући доказ за то, наручилац ће дозволити понуђачу да накнадно достави тражена документа у примереном року.

Ако се у држави у којој понуђач има седиште не издају докази из члана 77. ЗЈН, понуђач може, уместо доказа, приложити своју писану изјаву, дату под кривичном и материјалном одговорношћу оверену пред судским или управним органом, јавним бележником или другим надлежним органом те државе.

Уколико понуђач не достави све напред наведене доказе, понуда ће се сматрати неприхватљивом.

Уколико понуђач понуду подноси са подизвођачем, дужан је да у складу са чланом 80. ЗЈН за **подизвођача** достави доказе о испуњености обавезних услова из члана 75. став 1. тач. 1) до 4) ЗЈН, а доказ о испуњености услова из члана 75. став 1. тачка 5) ЗЈН за део набавке који ће извршити преко подизвођача, на начин одређен чланом 77. овог закона и конкурсном документацијом, док остале услове из члана 76. ЗЈН испуњавају заједно.

У складу са чланом 81. ЗЈН, сваки **понуђач из групе понуђача** мора да испуни обавезне услове из члана 75. став 1. тач. 1) до 4) ЗЈН и да достави доказе о испуњености тих услова, док остале услове испуњавају заједно.

IV УПУТСТВО ПОНУЂАЧИМА КАКО ДА САЧИНЕ ПОНУДУ

Упутство понуђачима како да сачине понуду садржи податке о захтевима Наручиоца у погледу садржине понуде, као и услове под којима се спроводи поступак јавне набавке.

Понуђач мора да испуњава све услове за учешће у поступку јавне набавке прописане ЗЈН, а понуду у целини припрема и подноси у складу са конкурсном документацијом и позивом за подношење понуда. У супротном, понуда се одбија.

1. Подаци о језику на којем понуда мора да буде састављена

Понуда мора бити састављена на српском језику, као и прилози који се достављају уз понуду.

2. Обавезна садржина понуде

Понуда мора да садржи:

- Образац понуде, са свим прилозима који чине саставни део понуде - попуњен, потписан и печатом оверен;
- Доказе о испуњености обавезних и додатних услова из члана 75. и 76. ЗЈН, наведене у Упутству како се доказује испуњеност услова;
- Образац за оцену испуњености услова из члана 75. и 76. ЗЈН, попуњен, потписан и печатом оверен;
- Модел уговора, попуњен у складу са понудом, потписан и печатом оверен;
- Образац изјаве о непостојању сукоба интереса, попуњен, потписан и печатом оверен;
- Образац изјаве о независној понуди, попуњен, потписан и печатом оверен;
- Образац трошкова припреме понуде, попуњен, потписан и печатом оверен;
- Образац изјаве за технички капацитет фотокопија картица основног средства у употреби;
- Образац изјаве за кадровски капацитет и фотокопије М-А образаца;
- Образац изјаве о поштовању обавеза о заштити на раду, запошљавању и условима рада и заштити животне средине, попуњен, потписан и печатом оверен.
- Списак са појединачним потврдама купаца, односно наручилаца, са најважнијим изведеним радовима, односно испорученом канцеларијским намештајем и опремом

3. Начин на који понуда мора да буде сачињена

Обрасци дати у конкурсној документацији, морају бити исправно попуњени, потписани и оверени, у супротном понуда ће бити одбијена као неприхватљива.

Понуда се саставља тако што понуђач уписује тражене податке у обрасце који су саставни део конкурсне документације.

Понуђач може да поднесе само једну понуду, са доказима о испуњености услова из конкурсне документације.

У року за подношење понуде понуђач може да измени, допуни или опозове своју понуду, на начин који је одређен за подношење понуде. Понуђач је

дужан да јасно назначи који део понуде мења односно која документа накнадно доставља.

По истеку рока за подношење понуда понуђач не може да повуче нити да мења своју понуду.

Уколико понуђач наступа са групом понуђача овлашћени представник групе понуђача попуњава, потписује и оверава печатом следеће обрасце:

- образац понуде,
- образац за оцену испуњености услова из члана 75. и 76. ЗЈН,
- модел уговора,
- образац техничке спецификације,
- образац изјаве о непостојању сукоба интереса,
- образац трошкова припреме понуде,
- образац изјаве о независној понуди,
- образац изјаве понуђача о поштовању обавеза које произлазе из важећих прописа о заштити на раду, запошљавању и условима рада и заштите животне средине,
- образац изјаве о уредном извршавању обавеза по раније закљученим уговорима и
- обрасце изјава о непходном кадровском и техничком капацитету.

Овлашћени представник Групе понуђача мора имати овлашћење за подношење понуде, које је потписано и оверено од свих понуђача из Групе понуђача. Овлашћење се доставља уз понуду. Сваки понуђач из групе понуђача попуњава, потписује и печатом оверава образац Подаци о понуђачу који је учесник у заједничкој понуди. Овлашћени представник понуђача попуњава, потписује и печатом оверава, образац Подаци о понуђачу.

Уколико понуђач наступа са подизвођачем, понуђач и подизвођач попуњавају, потписују и печатом оверавају Образац Подаци о подизвођачу.

4. Понуда са варијантама

Понуде са варијантама нису дозвољене.

5. Понуђач који је самостално поднео понуду не може истовремено да учествује у заједничкој понуди или као подизвођач

Понуђач који је самостално поднео понуду не може истовремено да учествује у заједничкој понуди или као подизвођач, нити исто лице може учествовати у више заједничких понуда. У понуди, понуђач наводи на који начин подноси понуду, односно да ли подноси понуду самостално или са подизвођачем или као заједничку понуду.

6. Подизвођач

Понуђач који подноси понуду са подизвођачем дужан је да:

- у обрасцу понуде који је дат у конкурсној документацији наведе опште податке о подизвођачу, проценат од укупне вредности набавке који ће извршити подизвођач (који не може бити већи од 50% од укупне вредности јавне набавке), као и део предмета набавке који ће извршити преко подизвођача,
- за подизвођача достави доказе о испуњености обавезних услова из члана 75. став 1. тач 1) до 4) Закона на начин предвиђен у конкурсној документацији.

Уколико уговор о јавној набавци буде закључен између Наручиоца и понуђача који подноси понуду са подизвођачем, тај подизвођач ће бити наведен и у уговору о јавној набавци.

Понуђач у потпуности одговара Наручиоцу за извршење уговорене набавке, без обзира на број подизвођача.

Понуђач је дужан да Наручиоцу, на његов захтев, омогући приступ код подизвођача, ради утврђивања испуњености тражених услова.

Добављач не може ангажовати као подизвођача лице које није навео у понуди, у супротном Наручилац ће реализовати средство обезбеђења и раскинути уговор, осим ако би раскидом уговора Наручилац претрпео знатну штету. У овом случају Наручилац ће обавестити организацију надлежну за заштиту конкуренције.

Понуђач може ангажовати као подизвођача лице које није навео у понуди, ако је на страни подизвођача након подношења понуде настала трајнија неспособност плаћања, ако то лице испуњава све услове одређене за подизвођача и уколико добије претходну сагласност наручиоца.

7. Заједничка понуда

Уколико понуду подноси група понуђача, у обрасцу понуде који је дат у конкурсној документацији морају се навести општи подаци о сваком учеснику из групе понуђача.

За сваког учесника у групи понуђача морају се доставити доказе о испуњености обавезних услова из члана 75. став 1. тач. 1) до 4) Закона на начин предвиђен у конкурсној документацији.

У случају подношења заједничке понуде, обрасци из конкурсне документације потписују се и печатом оверавају на начин предвиђен конкурсном документацијом под тачком 3. Упутства понуђачима како да сачине понуду.

Понуђачи из групе понуђача одговарају неограничено солидарно према Наручиоцу.

Група понуђача дужна је да уз понуду достави и споразум којим се понуђачи из групе међусобно и према Наручиоцу обавезују на извршење јавне набавке, који обавезно садржи податке о:

- 1) члану групе који ће бити носилац посла, односно који ће поднети понуду и који ће заступати групу понуђача пред наручиоцем;
- 2) понуђачу који ће у име групе понуђача потписати уговор;
- 3) понуђачу који ће у име групе понуђача дати средство обезбеђења;
- 4) понуђачу који ће издати рачун;
- 5) рачуну на који ће бити извршено плаћање;
- 6) обавезама сваког од понуђача из групе понуђача за извршење уговора.

8. Цена, структура цене, валута и начин на који мора да буде наведена и изражена цена у понуди

Цена добара коју понуђач искаже у понуди, сходно члану 19. Закона, мора бити исказана у динарима.

Понуђач је дужан да у својој понуди искаже цену у прописаном Обрасцу понуде и Обрасцу техничке спецификације. Понуђач треба да упише појединачну цену без урачунатог ПДВ-а, као и укупну цену у динарима без урачунатог ПДВ-а. ПДВ се исказује одвојено. Понуђач такође уписује и

укупну цену са урачунатим ПДВ-ом. Цене су фиксне и не могу се мењати за време важења уговора.

Цена подразумева превоз возилима понуђача и монтажу опреме и намештаја до ФЦО Научни институт за прехранбене технологије у Новом Саду.

Ако је у понуди исказана неуобичајено ниска цена, Наручилац ће поступити у складу са чланом 92.ЗЈН.

9. Начин означавања поверљивих података

Наручилац ће чувати као поверљиве све податке о понуђачима садржане у понуди које је као такве, у складу са законом, понуђач означио у понуди; одбиће давање информације која би значила повреду поверљивости података добијених у понуди; чуваће као пословну тајну имена, заинтересованих лица, понуђача и подносилаца пријава, као и податке о поднетим понудама, односно пријавама, до отварања понуда, односно пријава.

Неће се сматрати поверљивим докази о испуњености обавезних услова, цена и други подаци из понуде који су од значаја за примену елемената критеријума и рангирање понуде.

Наручилац ће као поверљиве третирати податке у понуди који су садржани у документима који су означени као такви, односно који у горњем десном углу садрже ознаку „ПОВЕРЉИВО“, као и испод поменуте ознаке потпис овлашћеног лица понуђача.

Уколико се поверљивим сматра само одређени податак садржан у документу који је достављен уз понуду, поверљив податак мора да буде обележен црвеном бојом, поред њега мора да буде наведено „ПОВЕРЉИВО“, а испод поменуте ознаке потпис овлашћеног лица понуђача.

Наручилац не одговара за поверљивост података који нису означени на поменути начин.

10. Додатне информације или појашњења у вези са припремањем понуде

Заинтересовано лице може, у писаном облику, тражити од Наручиоца додатне информације или појашњења у вези са припремањем понуде, најкасније 5 (пет) дана пре истека рока за подношење понуда.

Наручилац ће, заинтересованом лицу у року од 3 (три) дана од дана пријема захтева за додатним информацијама или појашњењима конкурсне документације, одговор доставити у писаном облику електронским путем и истовремено ће ту информацију објавити на Порталу јавних набавки и на својој интернет страници.

Захтев за додатним информацијама или појашњењима у вези са припремањем понуде заинтересовано лице може упутити електронским путем на адресу: fins@fins.uns.ac.rs

Тражење додатних информација или појашњења у вези са припремањем понуде телефоном није дозвољено.

11. Измене и допуне конкурсне документације

Ако Наручилац, у року предвиђеном за достављање понуда, измени или допуни конкурсну документацију о извршеним изменама и допунама ће

благовремено обавестити све понуђаче који су примили конкурсну документацију.

Одлука о продужењу рока биће објављена на Порталу јавних набавки и на интернет страни Наручиоца.

12. Начин на који се могу захтевати додатна објашњења од понуђача после отварања понуда и вршити контрола код понуђача, односно његовог подизвођача

Наручилац може приликом стручне оцене понуда да захтева од понуђача додатна објашњења која ће му помоћи при прегледу, вредновању и упоређивању понуда, а може да врши и контролу (увид) код понуђача, односно његовог подизвођача.

Наручилац ће уз сагласност понуђача, извршити исправке рачунских грешака уочених приликом разматрања понуде по окончаном поступку отварања понуда.

У случају разлике између јединичне и укупне цене, меродавна је јединична цена.

Уколико се понуђач не сагласи са исправком рачунских грешака, Наручилац ће његову понуду одбити као неприхватљиву.

13. Негативне референце – извршење обавеза по раније закљученим уговорима

Наручилац ће одбити понуду уколико поседује доказ да је понуђач у претходне три године у поступку јавне набавке:

- 1) поступао супротно забрани из чл. 23. и 25. Закона о јавним набавкама;
- 2) учинио повреду конкуренције;
- 3) доставио неистините податке у понуди или без оправданих разлога одбио да закључи уговор о јавној набавци, након што му је уговор додељен;
- 4) одбио да достави доказе и средства обезбеђења на шта се у понуди обавезао.

Наручилац ће одбити понуду уколико поседује доказ који потврђује да понуђач није испуњавао своје обавезе по раније закљученим уговорима о јавним набавкама који су се односили на исти предмет набавке, за период од претходне три године.

Наручилац ће понуду понуђача који је на списку негативних референци одбити као неприхватљиву ако је предмет јавне набавке истоврсан предмету за који је понуђач добио негативну референцу.

14. Критеријум за оцену понуда

Одлука о избору најповољније понуде о јавној набавци услуга донеће се применом критеријума „**економски најповољније понуде**“.

Елементи критеријума на основу којих ће се извршити рангирање понуда су:

1. Понуђена цена.....70 пондера
2. Рок испоруке.....20 пондера
3. Гарантни рок.....10 пондера

начин оцењивања

Приспеле понуде понуђача које су прихватљиве, рангираће се на основу елемената критеријума и пондера одређених за те елементе и најповољнија је она понуда која има највећи збир пондера.

Приликом вредновања критеријуми ће се примењивати на следећи начин:

1. Понуђена цена се рачуна применом формуле: (максимално 70 пондера):

$$\frac{\text{најнижа понуђена цена}}{\text{цена понуђача чија се понуда вреднује}} \times 70$$

2. Рок испоруке се рачуна применом формуле: (максимално пондера 20)

$$\frac{\text{најкраћи рок испоруке}}{\text{понуђени рок}} \times 20$$

3. Гарантни рок се рачуна применом формуле: (максимално 10 пондера)

$$\frac{\text{понуђени гарантни рок}}{\text{најдужи понуђени гарантни рок}} \times 10$$

Израчунавање пондера за сваки критеријум и укупан број освојених пондера вршиће се са тачношћу 2 (две) децимале – стоти део пондера. Укупан број пондера се израчунава сабирањем освојених пондера по критеријумима.

У случају да два или више понуђача имају исти број пондера, предност ће имати понуђач који је понудио нижу цену, па краћи рок.

15. Рок важења понуде

Понуда мора да важи најмање 30 дана од дана отварања понуде.

16. Рок у коме ће изабрани понуђач бити позван да закључи уговор

Понуђач ће бити позван да у року од 8 дана од истека рока за подношење захтева за заштиту права из члана 149. Закона, приступи закључењу уговора. Ако понуђач чија је понуда изабрана не потпише уговор у року од 5 дана од када му је достављен на потпис, и не врати га наручиоцу, сматраће се да је одустао од уговора, а Наручилац ће уговор закључити са првим следећим понуђачем који иманајвећи збир пондера.

17. Разлози због којих понуда може бити одбијена

Наручилац ће одбити понуду ако је неблаговремена, неприхватљива и неодговарајућа, а све у складу са чланом 3. тачком 31), 32) и 33) ЗЈН.

Наручилац ће одбити понуду и ако:

- понуђач не докаже да испуњава обавезне услове за учешће;
- понуђач не достави тражено средство обезбеђења;
- је понуђени рок важења понуде краћи од прописаног;
- понуда садржи друге недостатке због којих није могуће утврдити стварну садржину понуде или није могуће упоредити је са другим понудама.

18. Захтев за заштиту права

Захтев за заштиту права може да поднесе понуђач, односно заинтересовано лице.

Захтев за заштиту права у име понуђача, односно заинтересованог лица може да поднесе пословно удружење.

Захтев за заштиту права подноси се Републичкој комисији, а предаје Наручиоцу непосредно или поштом препоручено са повратницом.

Захтев за заштиту права може се поднети у току целог поступка јавне набавке, против сваке радње наручиоца, осим уколико Законом није другачије одређено.

Примерак захтева за заштиту права подносилац истовремено доставља Републичкој комисији.

О поднетом захтеву за заштиту права Наручилац ће обавестити све учеснике у поступку јавне набавке, односно објавиће обавештење о поднетом захтеву на Порталу јавних набавки, најкасније у року од два дана од дана пријема захтева.

Захтев за заштиту права којим се оспорава врста поступка, садржина позива за подношење понуда или конкурсне документације сматраће се благовременим ако је примљен од стране наручиоца најкасније седам дана пре истека рока за подношење понуда, без обзира на начин достављања.

После доношења одлуке о додели уговора из члана 108. ЗЈН или одлуке о обустави поступка јавне набавке из члана 109. ЗЈН, рок за подношење захтева за заштиту права је 10 (десет) дана од дана пријема одлуке.

Захтевом за заштиту права не могу се оспоравати радње Наручиоца предузете у поступку јавне набавке ако су подносиоцу захтева били или могли бити познати разлози за његово подношење пре истека рока за подношење захтева из члана 149. став 3. ЗЈН, а подносилац захтева га није поднео пре истека тог рока.

Подносилац захтева је дужан да на рачун буџета Републике Србије уплати таксу у износу од 80.000,00 динара (број жиро рачуна: 840-742221843-57, шифра плаћања: 153, позив на број: 97 50-016, сврха: Републичка административна такса ЈН ОП број 63-01/2013, корисник: Буџет Републике Србије).

Захтев за заштиту права задржава даље активности Наручиоца у поступку јавне набавке до доношења одлуке о поднетом захтеву за заштиту права, ако Републичка комисија за заштиту права на предлог Наручиоца не одлучи другачије.

V ОБРАЗАЦ ПОНУДЕ

1. ПОНУДА

За јавну набавку добара – набавка канцеларијске опреме и намештаја, ЈН I-01-27 7/2013, за коју је позив за подношење понуда објављен на Порталу јавних набавки дана 09.08.2013. године и на интернет страници Наручиоца

НАЗИВ ПОНУЂАЧА:	
СЕДИШТЕ:	
УЛИЦА И БРОЈ:	
МАТИЧНИ БРОЈ:	
ПИБ:	
ОСОБА ЗА КОНТАКТ:	

Понуду дајемо (заокружити и попунити):

а) самостално

**б) заједничка понуда
(навести називе понуђача
учесника у заједничкој понуди)**

Назив понуђача _____

Назив понуђача _____

Назив понуђача _____

ц) понуда са подизвођачем

Назив подизвођача _____

Процент укупне вредност набавке поверен подизвођачу _____

Део предметне набавке који ће извршити подизвођач _____

2. ОБРАЗАЦ - ПОДАЦИ О ПОНУЂАЧУ

ПОДАЦИ О ПОНУЂАЧУ

Назив понуђача:

Адреса понуђача:

Лице за контакт:

е-маил:

Телефон:

Порески број понуђача (ПИБ):

Матични број понуђача:

Шифра делатности:

Број рачуна:

Лице одговорно за потписивање уговора:

Датум:

М.П.

Понуђач

(потпис одговорног лица)

2.1. ОБРАЗАЦ - ПОДАЦИ О ПОДИЗВОЂАЧУ

ПОДАЦИ О ПОДИЗВОЂАЧУ

Назив подизвођача: _____

Адреса подизвођача: _____

Лице за контакт: _____

е-маил: _____

Телефон: _____

Порески број подизвођача (ПИБ): _____

Матични број подизвођача: _____

Шифра делатности: _____

Број рачуна: _____

Лице одговорно за потписивање уговора: _____

Датум

М.П.

Понуђач

(потпис одговорног лица)

М.П.

Подизвођач

(потпис одговорног лица)

Напомена: Образац „Подаци о подизвођачу“ попуњавају само они понуђачи који понуду подносе са подизвођачем. У колико понуђач наступа са већим бројем подизвођача овај образац копирати, попунити за сваког подизвођача и доставити уз понуду.

2.2. ОБРАЗАЦ - ПОДАЦИ О ПОНУЂАЧУ КОЈИ ЈЕ УЧЕСНИК У ЗАЈЕДНИЧКОЈ ПОНУДИ

ПОДАЦИ О ПОНУЂАЧУ КОЈИ ЈЕ УЧЕСНИК У ЗАЈЕДНИЧКОЈ ПОНУДИ

Назив понуђача: _____

Адреса понуђача: _____

Лице за контакт: _____

е-маил: _____

Телефон: _____

Порески број понуђача (ПИБ): _____

Матични број понуђача: _____

Шифра делатности: _____

Број рачуна: _____

Лице одговорно за потписивање уговора: _____

Датум

М.П.

Понуђач

(потпис одговорног лица)

Напомена: *Образац „Подаци о понуђачу који је учесник заједничкој понуди“ попуњавају само они понуђачи који подnose заједничку понуду, у ком случају је потребно да се наведени образац копира у довољном броју примерака, да се попуни и достави за сваког понуђача који је учесник у заједничкој понуди.*

Понуђач:

2.3. ОБРАЗАЦ ПОНУДЕ (спецификација)

Ред бр.	Опис	Јед. мере	Количина	Јединична цена без ПДВ	Укупна цена без ПДВ
1.	Радни сто дим160x75x74h. Радни сто има подконструкцију од металних профила, две ноге Т облика међусобно повезане металним везачем, телескоп типа, који је уједно и проводник за каблове. Плоча стола је иверица оплемењена ХП ламинатом, d=26mm. Дезен ламината по избору инвеститора. Пратити приложене цртеже пројектанта. Графички прилог лист број 5.	Ком	19		
2.	Конференцијски сто дим 310x80 до170x75cm. Сто је израђен од дупле плоче универа, d=2x18mm, кантован АБС кант траком. Подконструкција је од универа у виду роштиљ носача. Дезен ламината по избору инвеститора. Сто је опремљен са 6 утичница. Пратити приложене цртеже пројектанта. Графички прилог лист број 2.	Ком	1		
3.	Додатак радном столу дим 120x60x74h. Радни сто има подконструкцију од металних профила, две ноге Т облика међусобно повезане металним везачем, телескоп типа, који је уједно и проводник за каблове. Плоча стола је иверица оплемењена ХП ламинатом d=26mm. Дезен ламината по избору инвеститора. Пратити приложене цртеже пројектанта. Графички прилог лист број 10.	Ком	1		

4.	<p>Додатак између радних столова дим 120x60x74h. Додатак поседује металну подконструкцију у виду стопе кружног облика и централно постављеног стуба ϕ 120 mm. Плоча је правоугаоног облика, са једне стране заобљена. Плоча радног додатка је иверица оплемењена ХП ламинатом $d=26\text{mm}$. Дезен ламината по избору инвеститора. Пратити приложене цртеже пројектанта. Графички прилог лист број 8.</p>	Ком	10		
5.	<p>Покретна касета (фиокаш), дим 50x45x60h. Касета је урађена од универа $d=18\text{mm}$, опремљена са три фиоке и четири точка. Сви кантови су обрађени АБС траком $d=2\text{mm}$. Дезени по избору инвеститора. Касета поседује централну чеону браву. Ручкице за отварање по избору инвеститора. Пратити приложене цртеже пројектанта. Графички прилог лист број 6.</p>	Ком	19		
6.	<p>Клуб сто дим 60x60x48,5h. Сто поседује металну подконструкцију у виду стопе кружног облика и централно постављеног стуба ϕ 60mm. Плоча стола је иверица оплемењена ХП ламинатом, $d=26\text{mm}$. Дезен ламината по избору инвеститора. Пратити приложене цртеже пројектанта. Графички прилог лист број 7.</p>	Ком	9		
7.	<p>Орман архивски дим 490x45x245h. Орман је урађен од универа $d=18\text{mm}$. Дезени по избору инвеститора. Унутар ормана су полице израђене од универа. Рам око ормана урађен је од универа. Горња плоча рама дебљине $d=36\text{mm}$, а бочне стране дебљине $d=18\text{mm}$. Сви кантови су обрађени АБС траком $d=2\text{mm}$. Фронтови су опремљени са ручицама, бравицама и шаркама (циклус 80.000 отварања и затварања). Пратити приложене цртеже</p>	Ком	1		

	пројектанта. Графички прилог лист број 1.				
8.	Орман архивски дим 320x45x200h. Орман је урађен од универа d=18mm. Дезени по избору инвеститора. Унутар ормана су полице израђене од универа. Рам око ормана урађен је од универа. Горња плоча рама дебљине d=36mm, а бочне стране дебљине d=18mm. Сви кантови су обрађени АБС траком d=2mm. Фронтови су опремљени са ручицама, бравицама и шаркама (циклус 80.000 отварања и затварања). Пратити приложене цртеже пројектанта. Графички прилог лист број 4.	Ком	10		
9.	Орман архивски дим 100x45x245h. Орман је урађен од универа d=18mm. Дезени по избору инвеститора. Сви кантови су обрађени АБС траком d=2mm. Фронтови су опремљени са ручицама, бравицама и шаркама (циклус 80.000 отварања и затварања). Пратити приложене цртеже пројектанта. Графички прилог лист број 15.	Ком	8		
10	Комода: дим 80x45x74h. Комода је урађена од универа d=18mm, опремљена са три фиоке. Дезени по избору инвеститора. Рам око комодe израђен је од универа. Горња плоча рама дебљине d = 36 а бочне стране дебљине d=18mm. Сви кантови су обрађени АБС траком d=2mm. Фронтови су опремљени са ручицама, бравицама и шаркама (циклус 80.000 отварања и затварања). Пратити приложене цртеже пројектанта. Графички прилог лист број 11.	Ком	2		
11.	Маска за радијаторе дим 280x80h. Маска је урађена од универа d=18mm. Дезен по избору инвеститора. Маска је елеменат сачињен од хоризонталних елемената са међусобним растером				

	сса 30mm и вертикалних елемената који међусобно вежу хоризонталне елементе. Сви кантови АБС обрада, d=2mm. Пратити приложене цртеже пројектанта. Графички прилог лист број 9.	Ком	10		
12	Испорука и монтажа прозорске клупице дим 280x33cm урађене од универа, d=18mm. Чела клупе треба урадити и поставити маску дим 280x12cm, од истог материјала, d=18mm. Сви кантови АБС обрада, d=2mm. Пратити приложене цртеже пројектанта. Графички прилог лист број 9.	Ком	11		
13	Покретни носач кућишта рачунара дим 55x25x12h, урађен од универа d=18mm опремљен са 4 точкића. Сви кантови АБС обрада, d=2mm. Дезен по избору инвеститора. Пратити приложене цртеже пројектанта. Графички прилог лист број 5.	Ком	19		
14	Полица са конзолним качењем на зид дим160x30x3,5. Полица је урађена од универа, Сви кантови АБС обрада, d=2mm. Дезен по избору инвеститора. Пратити приложене цртеже пројектанта. Графички прилог лист број 7.	Ком	19		
15	Комода: дим 80x45x74h. Комода је урађена од универа d=18mm. Дезени по избору инвеститора. Рам око комодe израђен је од универа. Горња плоча рама дебљине d = 36 а бочне стране рама дебљине d=18mm. Сви кантови су обрађени АБС траком d=2mm. Фронтони су опремљени са ручицама, бравицама и шаркама (циклус 80.000 отварања и затварања). Пратити приложене цртеже пројектанта. Графички прилог лист број 16.	Ком	2		
16	Облагање инсталационих водова, плочама од универа d=18mm. Дезен по избору инвеститора. Сви кантови су обрађени АБС	m ²	25		

	траком d=2mm. У оквиру ове позиције предвидети два чивилука (са по две кукице), и њихову монтажу на плоче.				
17	Унутрашња ентеријерска врата дим 100x255h, урађена од медијапана, фарбана у тон по захтеву инвеститора, завршно третирана полиуретанским лаком. Све финално уграђено. Пратити приложене цртеже пројектанта. Графички прилог лист број 12.	Ком	20		
18	Унутрашња ентеријерска врата дим 160x255h, урађена од медијапана, фарбана у тон по захтеву инвеститора, завршно третирана полиуретанским лаком. Све финално уграђено. Пратити приложене цртеже пројектанта. Графички прилог лист број 13.	Ком	1		
19	Облагање зида плочама од универа d=18mm. Дезен по избору инвеститора. Сви кантови су обрађени АБС траком d=2mm.	m ²	17		
20	Маске (седам ком. дим 60 до 100 x 255h) за инсталације у ходнику урађене од универа d=18mm. Дезен по избору инвеститора. Сви кантови су обрађени АБС траком d=2mm. Пратити приложене цртеже пројектанта. Графички прилог лист број 14.	m ²	18		
21	Плакар за купатило дим 88x34x227h урађен од медијапана, обојен у бело. Унутар ормана су полице као на приложеном цртежу. Фронтони су опремљени са ручицама, бравицама за закључавање и шаркама (циклус 80.000 отварања и затварања). Ручице су по избору инвеститора. Пратити приложене цртеже пројектанта. Графички прилог лист број 17.	Ком	1		
22	Плакар дим 80x40x200h. Плакар је урађен од универа Egger H3304 ST9 (или еквивалент) Храст шато сиви d=18mm. Сви кантови су				

	обрађени АБС траком d=2mm. Унутар ормана су 4 полице. Фронтони су опремљени са ручицама, бравицама за закључавање и шаркама (циклус 80.000 отварања и затварања). Ручице су по избору инвеститора. Пратити приложене цртеже пројектанта. Графички прилог лист број 25.	Ком	2		
23	Комода: дим 200x40x90h. Комода је урађена од универа Egger H3304 ST9 (или еквивалент) Храст шато сиви d=18mm. Сви кантови су обрађени АБС траком d=2mm. Унутар комодe су 2 полице. Фронтони су опремљени са ручицама, бравицама за закључавање и шаркама (циклус 80.000 отварања и затварања). Ручице су по избору инвеститора. Пратити приложене цртеже пројектанта. Графички прилог лист број 31	Ком	1		
24	Столице тапациране наранџастим и црним меблом, без руконаслона према узорку који се може видети на приложеној фотографији	Ком	20		
	УКУПНО				
	ПДВ				
	УКУПНО СА ПДВ				

1. Понуда важи _____ дана од дана јавног отварања
(најмање 30 дана) _____ понуда
2. Рок испоруке _____ дана од дана закључења
уговора
3. Гарантни рок _____ дана од дана потписивања
записника о испоруци

У _____

Потпис овлашћеног лица

Дана:

М.П.

**VI ОБРАЗАЦ ЗА ОЦЕНУ ИСПУЊЕНОСТИ УСЛОВА ИЗ ЧЛАНА 75.
ЗАКОНА И КОНКУРСНЕ ДОКУМЕНТАЦИЈЕ**

Назив документа	Број документа	Датум документа	Издат од стране	Број страна у прилогу
ОБАВЕЗНИ УСЛОВИ				
<p>1)Услов: Да је понуђач регистрован код надлежног органа, односно уписан у одговарајући регистар; Доказ:Извод из регистра Агенције за привредне регистре, односно извод из регистра надлежног Привредног суда за правно лице; Извод из регистра Агенције за привредне регистре, односно Извод из одговарајућег регистра - за предузетника</p>				
<p>2)Услов:Да понуђач и његов законски заступник није осуђиван за неко од кривичних дела као члан организоване криминалне групе, да није осуђиван за кривична дела против привреде, кривична дела против заштите животне средине, кривично дело примања или давања мита, кривично дело преваре; Доказ за правно лице: - Уверење из казнене евиденције основног суда на чијем је подручју седиште домаћег правног лица, и уверење из казнене евиденције Посебног одељења (за организовани криминал) Вишег суда у Београду (за правно лице) и уверења надлежне полицијске управе Министарства унутрашњих послова за законског заступника да није осуђиван за неко од наведених кривичних дела, (ако их има више за сваког од њих), а ако понуду подноси предузетник - Извод из казнене евиденције надлежне полицијске управе; -уверење надлежне полицијске управе Министарства унутрашњих послова за законског заступника да није осуђиван за неко од наведених</p>				

<p>кривичних дела, (ако их има више за сваког од њих); Доказ за предузетника: - Извод из казнене евиденције надлежне полицијске управе; Доказ не може бити старији од два месеца пре отварања понуде.</p>				
<p>3)Услов: Да понуђачу није изречена мера забране обављања делатности, која је на снази у време објављивања односно слања позива за подношење понуда; Доказ за правно лице:Потврде привредног и прекршајног суда да му није изречена мера забране обављања делатности, или потврда Агенције за привредне регистре да код тог органа није регистровано, да му је као привредном друштву изречена мера забране обављања делатности; Доказ за предузетника: Потврда прекршајног суда да му није изречена мера забране обављања делатности или потврда Агенције за привредне регистре да код тог органа није регистровано, да му је као привредном субјекту изречена мера забране обављања делатности; Доказ мора бити издат након објављивања обавештења о покретању поступка, односно слања позива за подношење понуда</p>				
<p>4) Услов: Да је понуђач измирио доспеле порезе, доприносе и друге јавне дажбине у складу са прописима Републике Србије или стране државе када има седиште на њеној територији; Доказ: -Уверење Пореске управе Министарства финансија и привреде да је измирио доспеле порезе и доприносе и -Уверење надлежне локалне самоуправе да је измирио обавезе по основу изворних локалних јавних прихода.</p>				

Доказ не може бити старији од два месеца пре отварања понуде. Овај доказ достављају сви понуђачи било да су правна лица или предузетници.				
Понуђач који је уписан у регистар понуђача, за обавезне услове тачка 1. до 4, уписује само број под којим је уписан у регистар понуђача				
Назив документа	Број документа	Датум документа	Издат од стране	Број страна у прилогу
ДОДАТНИ УСЛОВИ				
1)Услов: Да понуђач располаже неопходним пословним и финансијским капацитетом, односно да је у 2012, 2011 и 2010 години остварио укупан промет добара 25.000.000,00 динара по години Доказ: Биланс стања и Биланс успеха за 2010, 2011 и 2012 годину. Обвезници ревизије достављају мишљење независног ревизора за 2010, 2011, и 2012 годину.				
2)Услов: Кадровски капацитет Доказ: Изјава понуђача да има у радном односу најмање 5 запослених на неодређено време и фотокопија М-А обрасца				
3)Услов: Технички капацитет Доказ: да поседује ЦНЦ машину за обраду плочастих материјала, машину за АБС кантовање плочастих материјала, комору за лакирање и фотокопија картица основног средства у употреби				
4)Услов:Списак најважнијих изведених радова за последње 3 године Доказ: Списак и појединачне потврде купаца, односно Наручилаца				

Обавезна садржина понуде и прилози уз понуду		Достављено
1.	Попуњен, потписан и печатом оверен: „Образац понуде“, „Образац – Подаци о понуђачу“	ДА – НЕ
2.	Попуњен, потписан и печатом оверен „Образац за оцену испуњености услова из члана 75. Закона и конкурсне	ДА – НЕ

	документације "	
3.	Попуњен, оверен печатом и потписан „Модел уговора“	ДА – НЕ
4.	Попуњен, оверен печатом и потписан „Образац изјаве о непостојању сукоба интереса“	ДА – НЕ
5.	Попуњен, потписан и печатом оверен Образац изјаве о независној понуди	ДА – НЕ
6.	Попуњен, потписан и печатом оверен Образац трошкова припреме понуде (само уколико понуђач захтева накнаду трошкова)	ДА – НЕ
7.	Попуњен, потписан и печатом оверен Образац изјаве о уредном извршењу обавеза по раније закљученим уговорима	ДА – НЕ
8.	Попуњен, потписан и печатом оверен Образац изјаве о техничком и кадровском капацитету	ДА – НЕ
9.	Попуњена, потписана и печатом оверена „Изјава о поштовању обавеза о заштити на раду, запошљавању и условима рада и заштити животне средине	ДА – НЕ
10.	Попуњен, потписан и печатом оверен „Списак најважнијих радова“	ДА – НЕ

Наведени Образац мора бити исправно попуњен, потписан и оверен. Понуђач је дужан да документа која прилаже као доказ поређа редоследом као у табели. У случају да понуђач не достави неки од тражених докумената, понуда ће бити одбијена као неприхватљива.

У _____

Потпис овлашћеног лица

Дана:

М.П.

Напомене: Докази о испуњености услова из члана 75. Закона, достављају се у неоввереним копијама.

Понуђач чија понуда буде оцењена као најповољнија, дужан је да у року од 5 дана од дана пријема писаног позива Наручиоца, достави оригинал или оверену копију доказа о испуњености услова из члана 75. и 76. Закона, на увид. Уколико понуђач чија је понуда оцењена као најповољнија не достави оригинал или оверену копију доказа, на увид, у року од 5 дана од дана пријема писаног позива Наручиоца, Наручилац ће његову понуду одбити као неприхватљиву, а достављање оригинала/оверених копија ће тражити од понуђача који је следећи на ранг листи.

VII МОДЕЛ УГОВОРА

Модел уговора понуђач мора да попуни, парафира сваку страну, потпише и овери печатом чиме потврђује да прихвата елементе модела уговора.

УГОВОР О ПРУЖАЊУ УСЛУГА

ЗАКЉУЧЕН ИЗМЕЂУ:

1. НАУЧНИ ИНСТИТУТ ЗА ПРЕХРАМБЕНЕ ТЕХНОЛОГИЈЕ, улица Булевар Цара Лазара 1, ПИБ: 104743019, мат.бр.08865485, кога заступа директор др Јованка Левић (Наручилац),

и

2. _____, са седиштем у _____, улица _____ број _____, ПИБ _____, мат.бр. _____, кога заступа директор _____ (у даљем тексту: Понуђач)

Члан 1.

Предмет овог Уговора је набавка канцеларијске опреме и намештаја за потребе опремања дела пословног простора наручиоца у Новом Саду у улици булевар Цара Лазара 1, по понуди понуђача _____ од _____ године.

Понуда понуђача за предметну јавну набавку је саставни део овог Уговора.

Члан 2.

Укупна вредност понуде по овом Уговору износи _____ динара без ПДВ-а, (словима: _____), односно _____ динара са ПДВ-ом.

Јединичне цене из става 1 овог члана су фиксне и не могу се повећавати током трајања Уговора.

Члан 3.

Наручилац се обавезује да износ цене из члана 2. уплати на текући рачун понуђача на следећи начин:

20 % од уговорене цене односно _____ динара (са ПДВ-ом) у року од 3 (три) дана након закључења овог уговора и пријема инструмента обезбеђења повраћаја аванса по овом уговору.

80 % од уговорене цене, односно _____ динара (са ПДВ-ом) у року од 8 (осам) дана од дана потписивања записника о испоруци канцеларијске опреме и намештаја и испостављања коначног рачуна.

Као инструмент обезбеђења враћања аванса по овом уговору, као и за добро извршење посла, понуђач се обавезује да пре уплате аванса од стране наручиоца, преда 2 регистроване сопствене соло бланко менице, потписане и оверене од овлашћеног лица понуђача са меничном изјавом-овлашћењем која је саставни део овог уговора и обележена је као ПРИЛОГ 1.

Канцеларијску опрему и намештај који су предмет овог уговора Понуђач ће испоручити на паритету ФЦО испоручено и монтирано у пословном простору Наручиоца.

Члан 4.

Канцеларијску опрему и намештај који су предмет овог уговора Понуђач ће испоручити у року од _____ дана од дана закључења уговора.

Рок из претходног става рачуна се почев од уплате аванса на начин и у року из члана 3. овог уговора.

Члан 5.

Потписивањем Уговора понуђач се обавезује да:

- приступи испоруци роба из предмета ове јавне набавке.

Члан 6.

У случају да понуђач уговорене обавезе по овом уговору не изврши у року, односно, касни са испоруком робе из предмета ове јавне набавке, за сваки дан кашњења у обавези је да наручиоцу исплати уговорну казну коју уговарачи дефинишу у номиналном износу од по 10.000,00 динара за сваки дан кашњења, а најдуже до 30 дана.

У случају да понуђач не изврши обавезе утврђене овим Уговором у основном року као и у накнадном року од 30 дана, наручилац има по свом избору право да предмет јавне набавке прибави од трећег лица, право једностраног раскида Уговора.

У случају да наручилац претрпи штету услед неиспуњења Уговора, понуђач је дужан да исту надокнади.

Члан 7.

За све испоручене робе понуђач гарантује да има декларисана својства и квалитет садржан у произвођачкој декларацији материјала и намештаја, односно опреме.

У случају да се приликом примопредаје робе из предмета ове јавне набавке, као и у току гарантног рока утврде недостаци у погледу квалитета уграђеног материјала, односно извршених радова понуђач је

обавезан да исте отклони у року 5 (пет) дана од сачињавања записника о рекламацији.

Гарантни рок за испоручени канцеларијски намештај и опрему износи _____ месеци рачунајући од дана потписивања записника (отпремнице) о испоруци канцеларијске опреме.

Члан 8.

Измене овог Уговора могу се вршити само на основу постигнуте сагласности обеју уговорних страна.

Члан 9.

За све оно што није регулисано овим Уговором примењују се одредбе Закона о облигационим односима.

Члан 10.

Евентуалне спорове настале у вези примене и извршења овог Уговора, уговорне стране ће настојати да отклоне споразумно, а уколико то не буде могуће, надлежан је Привредни суд у Новом Саду.

Члан 11.

Овај уговор сачињен је у 3 (три) истоветна примерка, од којих наручилац задржава 2 (два), а понуђач 1 (један) примерак.

ПОНУЂАЧ

НАРУЧИЛАЦ

ДУЖНИК

ПИБ _____

ПРИЛОГ: 1

На основу тачке 1.2. и 6. Одлуке о облику, садржини и начину коришћења јединствених инструмената платног промета (Сл.л.СРЈ бр. 29/2002), а ради реализације обавеза по основу извршеног промета робе дужник _____ издаје

О В Л А Ш Ћ Е Њ Е

Предајемо Вам 2 (две) бланко, соло менице серије _____ на вредност примљеног аванса по основу Уговора о пружању услуга као обезбеђење за повраћај аванса и овлашћујемо Научни институт за прехранбене технологије Нови Сад, ул. Булевар цара Лазара 1 да за наплату сопствених потраживања, може исте попунити на износ примљеног аванса по основу чл. 3 Уговора о пружању услуге.

Овим овлашћујемо Научни институт за прехранбене технологије Нови Сад, Булевар цара Лазара 1 да само у случају дужник _____ не изврши своје обавезе настале по основу Уговора о пружању услуга Научни институт за прехранбене технологије Нови Сад, Булевар цара Лазара 1 може безусловно и неопозиво, без протеста и трошкова, вансудски, преко своје банке, извршити наплату са свих рачуна дужника _____, из његових новчаних средстава.

Менице су важеће и у случају да у току трајања или након доспећа наведеног уговора или задњег анекса проистеклог из њега дође до промене лица овлашћених за располагање средствима на текућем рачуну дужника _____, статусних промена _____ код _____ дужника _____ оснивања нових правних субјеката од стране дужника _____.

Датум давања Овлашћења

Дужник

**VIII ОБРАЗАЦ ИЗЈАВЕ ПОНУЂАЧА ДА НЕ ПОСТОЈИ СУКОБ
ИНТЕРЕСА ИЗМЕЂУ ПОНУЂАЧА И ПРЕДСТАВНИКА НАРУЧИОЦА**

**ИЗЈАВА О НЕПОСТОЈАЊУ СУКОБА ИНТЕРЕСА
ИЗМЕЂУ ПОНУЂАЧА И ПРЕДСТАВНИКА НАРУЧИОЦА**

Изјављујемо, под пуном материјалном и кривичном одговорношћу, да у поступку јавне набавке добара – набавка канцеларијске опреме и намештаја У ОТВОРЕНОМ ПОСТУПКУ, број јавне набавке: I-01-27 ЈН 7/2013 између нас као понуђача и представника Наручиоца не постоји сукоб интереса у смислу члана 29. и 30. Закона о јавним набавкама („Сл.гласник РС“ 124/12).

У _____

Потпис овлашћеног лица

Дана:

М.П.

IX ОБРАЗАЦ ИЗЈАВЕ О НЕЗАВИСНОЈ ПОНУДИ

У складу са чланом 26. Закона о јавним набавкама („Службени гласник РС“ број 124/12) и чланом 2. Правилника о обавезним елементима конкурсне документације у поступцима јавних набавки и начину доказивања испуњености услова („Службени гласник РС“ број 29/2013), у поступку јавне набавке добара – набавка канцеларијске опреме и намештаја У ОТВОРЕНОМ ПОСТУПКУ, број јавне набавке: I-01-27 ЈН 7/2013, под пуном материјалном и кривичном одговорношћу:

ИЗЈАВЉУЈЕМ

Да сам понуду поднео независно, без договора са другим понуђачима или заинтересованим лицима.

У _____

Потпис овлашћеног лица

Дана:

М.П.

Х ТРОШКОВИ ПРИПРЕМЕ ПОНУДЕ

Приликом припремања понуде за јавну набавку добара - у поступку јавне набавке добара - набавка канцеларијске опреме и намештаја У ОТВОРЕНОМ ПОСТУПКУ, број јавне набавке: I-01-27 ЈН 7/2013, као понуђач, имао сам следеће трошкове:

1. _____, _____ динара
2. _____, _____ динара
3. _____, _____ динара

Напомена:

Ако понуђач није имао наведене трошкове, или не тражи њихову накнаду, не треба да попуњава и доставља овај образац.

у _____

Потпис овлашћеног лица

Дана:

М.П.

**XI ОБРАЗАЦ ИЗЈАВЕ О УРЕДНОМ ИЗВРШЕЊУ ОБАВЕЗА ПО РАНИЈЕ
ЗАКЉУЧЕНИМ УГОВОРИМА**

ИЗЈАВА

**ПОНУЂАЧА О УРЕДНОМ ИЗВРШЕЊУ ОБАВЕЗА ПО РАНИЈЕ
ЗАКЉУЧЕНИМ УГОВОРИМА**

Изјављујемо, под пуном материјалном и кривичном одговорношћу, да смо уредно извршавали обавезе по раније закљученим уговорима о предметним јавним набавкама за период 2010, 2011 и 2012. година.

У _____

Потпис овлашћеног лица

Дана:

М.П.

**XII ОБРАЗАЦ ИЗЈАВЕ О ПОСЕДОВАЊУ НЕОПХОДНОГ ТЕХНИЧКОГ
КАПАЦИТЕТА**

ИЗЈАВА

**ПОНУЂАЧА О ПОСЕДОВАЊУ
НЕОПХОДНОГ ТЕХНИЧКОГ КАПАЦИТЕТА**

Изјављујемо, под пуном материјалном и кривичном одговорношћу, да поседујемо:

- ЦНЦ машину за обраду плочастих материјала,
 - машину за АБС кантовање плочастих материјала,
 - комору за лакирање
- а у прилогу достављамо фотокопију картица основног средства у употреби.

У _____

Потпис овлашћеног лица

Дана:

М.П.

**XIII ОБРАЗАЦ ИЗЈАВЕ О ПОСЕДОВАЊУ НЕОПХОДНОГ КАДРОВСКОГ
КАПАЦИТЕТА**

ИЗЈАВА

**ПОНУЂАЧА О ПОСЕДОВАЊУ
НЕОПХОДНОГ КАДРОВСКОГ КАПАЦИТЕТА**

Изјављујемо, под пуном материјалном и кривичном одговорношћу, да
имамо у радном односу:

- 5 запослених на наеодређено време,
а у прилогу достављамо фотокопију М-а обрасца.

У _____

Потпис овлашћеног лица

Дана:

М.П.

XIV СПИСАК НАЈВАЖНИЈИХ РАДОВА

Понуђач _____
у складу са чланом 76 Закона о јавним набавкама и конкурсним условима
доставља следећи списак :

година 2012	наручилац-купац	датум	износ
-------------	-----------------	-------	-------

"

"

година 2011	наручилац-купац	датум	износ
-------------	-----------------	-------	-------

"

"

година 2010	наручилац-купац	датум	износ
-------------	-----------------	-------	-------

"

"

У _____

Потпис овлашћеног лица

Дана:

М.П.

XV ИЗЈАВА ПОНУЂАЧА О ПОШТОВАЊУ ПРОПИСА О ЗАШТИТИ ЖИВОТНЕ СРЕДИНЕ, О ЗАШТИТИ НА РАДУ И ЗАПОШЉАВАЊУ

Понуђач _____,
у складу са чланом 75. став 2. Закона о јавним набавкама („Службени гласник РС“ број 124/12) изјављује, под пуном кривичном и материјалном одговорношћу да је за јавну набавку добара – КАНЦЕЛАРИЈСКА ОПРЕМА И НАМЕШТАЈ поштовао обавезе које произилазе из важећих прописа о заштити на раду, запошљавању и условима рада и заштити животне средине.

У _____

Потпис овлашћеног лица

Дана:

М.П.

OSNOVA-POGLED OD GORE

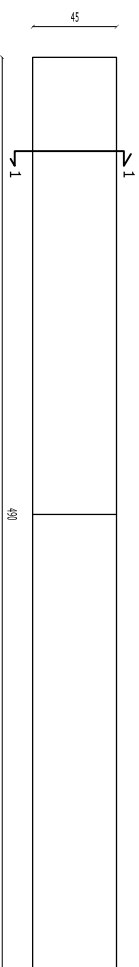

FRONTALNI IZGLEDE

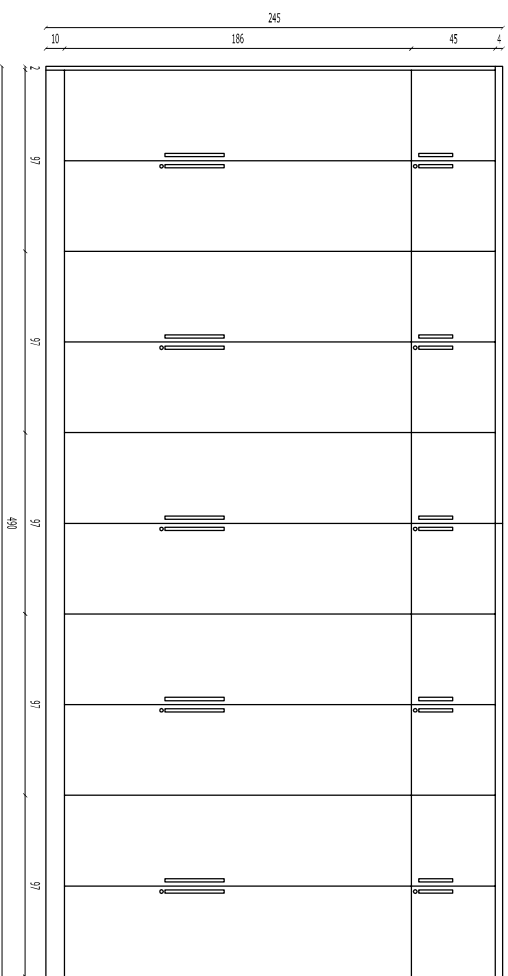

IZGLED BEZ FRONTOVA

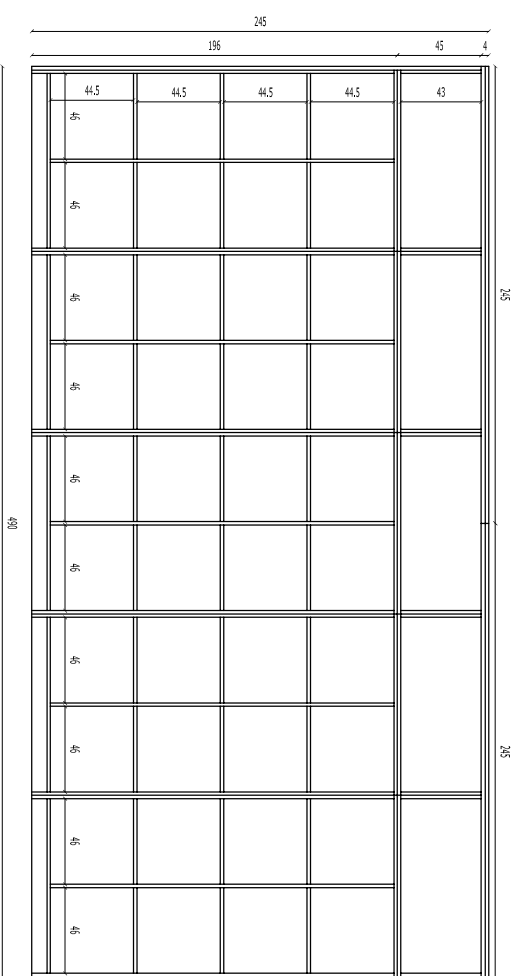

PRESEK 1-1

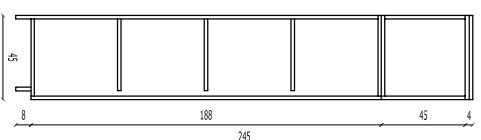

NAPOMENA:
Sve mere proveriti na licu mesta.
Sve police treba da budu pomerljive po visini.
Na svim vratima predvideti bravice za zaključavanje

PLAKAR

PROJEKAT:

GLAVNI PROJEKATA ENTERIJERA

OBJEKAT:

INSTITUT ZA PREHRAMBENE TEHNOLOGIJE

PROSTORUJA:

NOVA KANCELARIJA

DATUM:

08.2013.

LIST BR.

01

OSNOVA-POGLED OD GORE

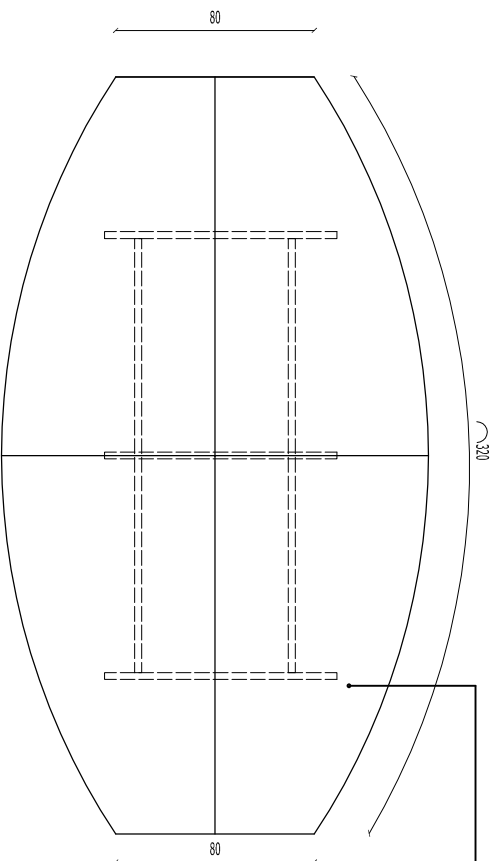

uniiver 2 x d=18mm,
kantovani abs kant
trakom, EggerPremium
bela W1000 ST30

BOCNI IZGLEED

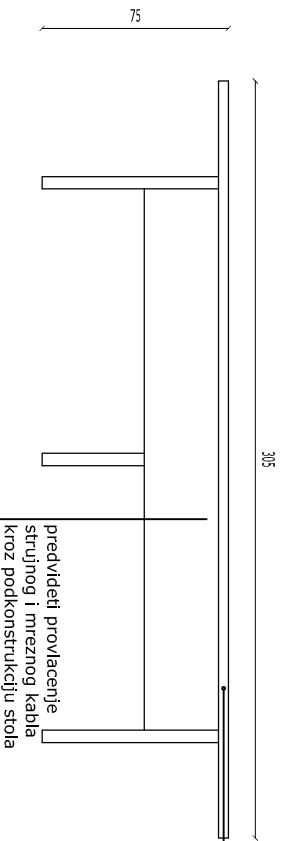

uniiver 2 x d=18mm,
kantovani abs kant
trakom, EggerPremium
bela W1000 ST30

predvideti provlacenje
strujnog i mreznog kabla
kroz podkonstrukciju stola

NAPOMENA: Sve mere proveriti na licu mesta.

KONFERENCIJSKI STO

PROJEKAT:

GLAVNI PROJEKATA ENTERIJERA

OBJEKAT:

INSTITUT ZA PREHRAMBENE TEHNOLOGIJE

PROSTORJA:

NOVA KANCELARIJA

DATUM:

08.2013.

LIST BR.

02

OSNOVA-POGLED OD GORE

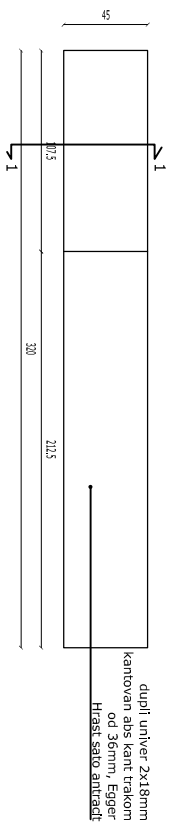

FRONTALNI IZGLEDE

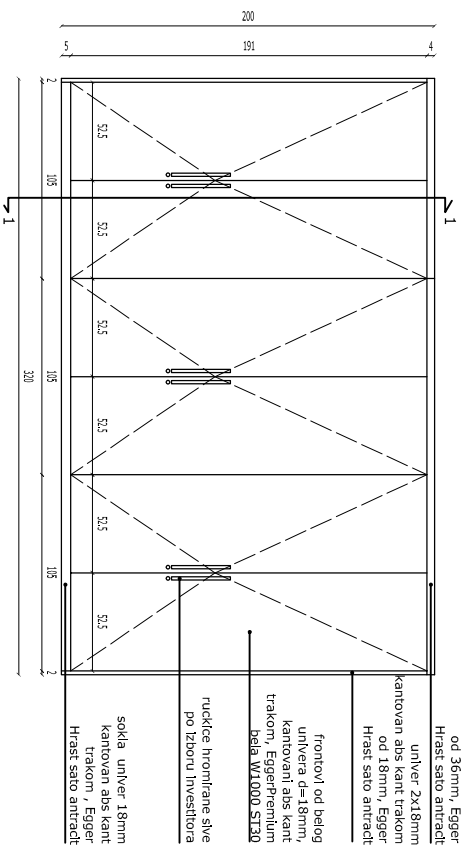

BOCNI IZGLEDE

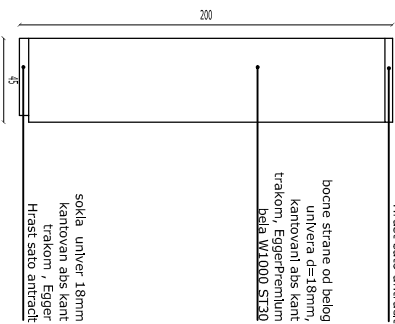

IZGLEDE BEZ FRONTOVA

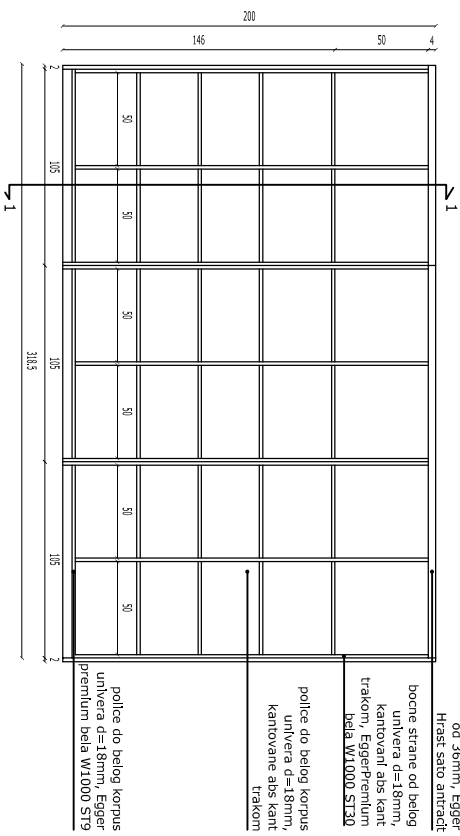

PRESEK 1-1

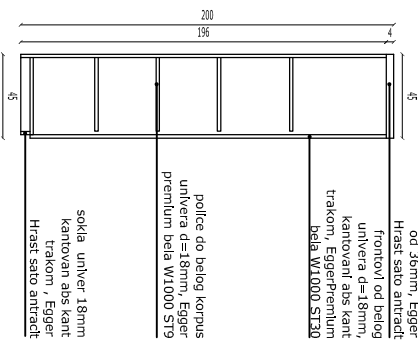

NAPOMENA:

Sve mere proveriti na licu mesta.
Sve police treba da budu pomerljive po visini.
Na svim vratima predvideti bravice za zaključavanje
U okviru plakara ce se na nekim pozicijama naci lavabo,
i na tim mestima je potrebno predvideti njegovu
upotrebu u okviru plakara.

PLAKAR

PROJEKAT:

GLAVNI PROJEKATA ENTERIJERA

OBJEKAT:

INSTITUT ZA PREHRAMBENE TEHNOLOGIJE

PROSTORJIA:

KANCELARIJE

DATUM:

08.2013.

LIST BR.

04

OSNOVA

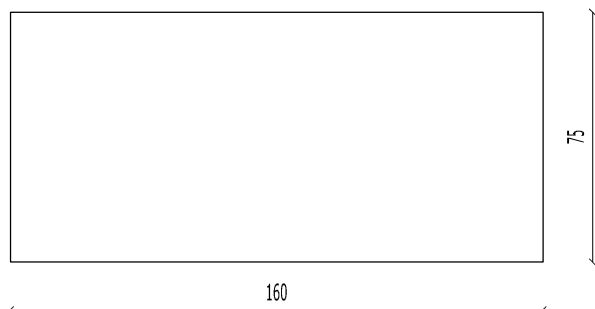

FRONTALNI IZGLED

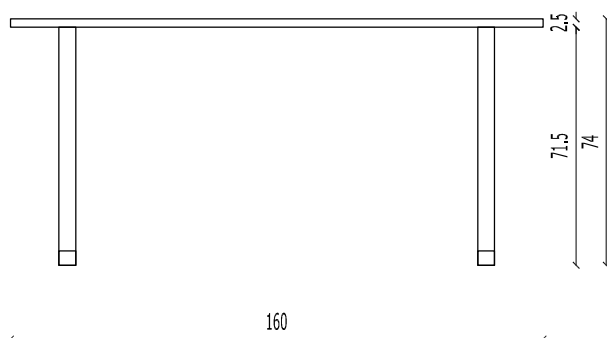

BOCNI IZGLED

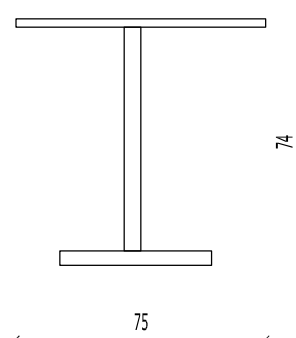

NOSAC KUCISTA RACUNARA

OSNOVA

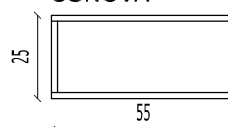

BOCNI IZGLED

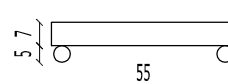

FRONTALNI IZGLED

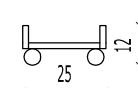

NAPOMENA: Sve mere proveriti na licu mesta.
 Noge stola predvideti iz asortimana firme
 "Leg sistem" kao sto je na prilozenoj slici.

OBJEKAT:

INSTITUT ZA PREHRAMBENE
TEHNOLOGIJE

PROSTORIJA:

KANCELARIJE

DATUM:

08.2013.

LIST BR.

05

OSNOVA

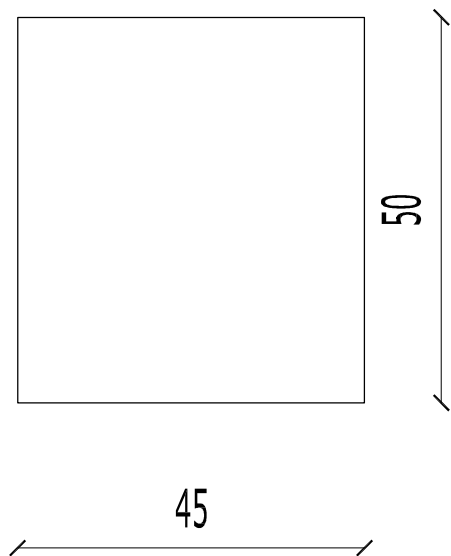

FRONTALNI IZGLED

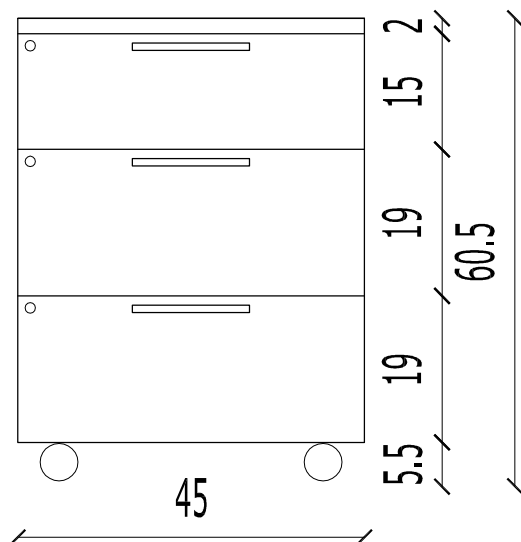

NAPOMENA: Sve mere proveriti na licu mesta.
Fiokas opremiti bravicama za zakljucavanje.

FIOKAS

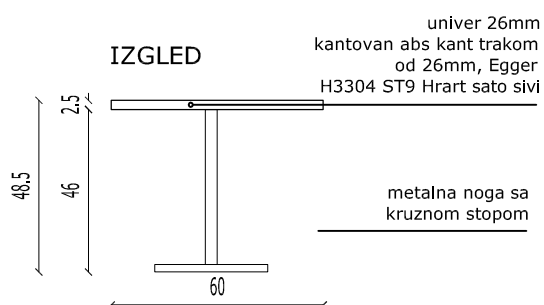
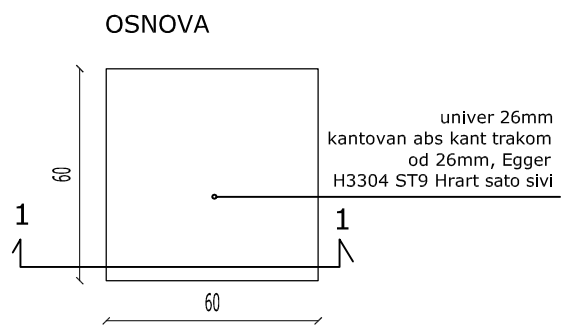

NAPOMENA: KLUB STO OPREMITI METALNIM NOGAMA KVADRATNOG POPREČNOG PRESEKA PO IZBORU PROJEKTANTA

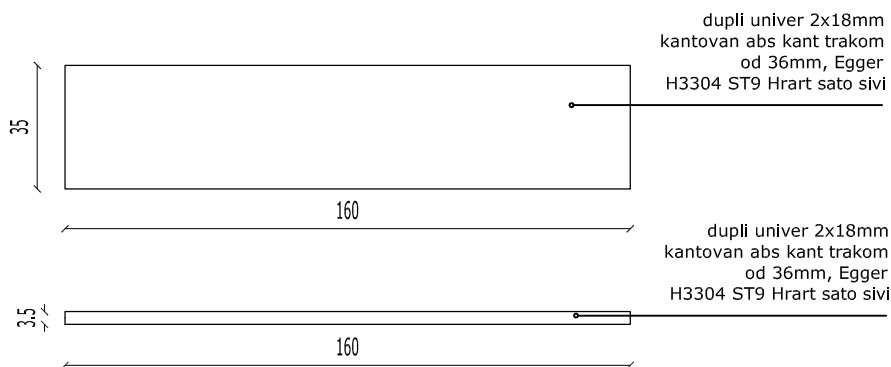

NAPOMENA: POLICE OSLOMITI NA NOSACE PO IZBORU PROJEKTANTA

KLUB STO I POLICA

OBJEKAT:

**INSTITUT ZA PREHRAMBENE
TEHNOLOGIJE**

PROSTORIJA:

KANCELARIJE

DATUM:

08.2013.

LIST BR.

07

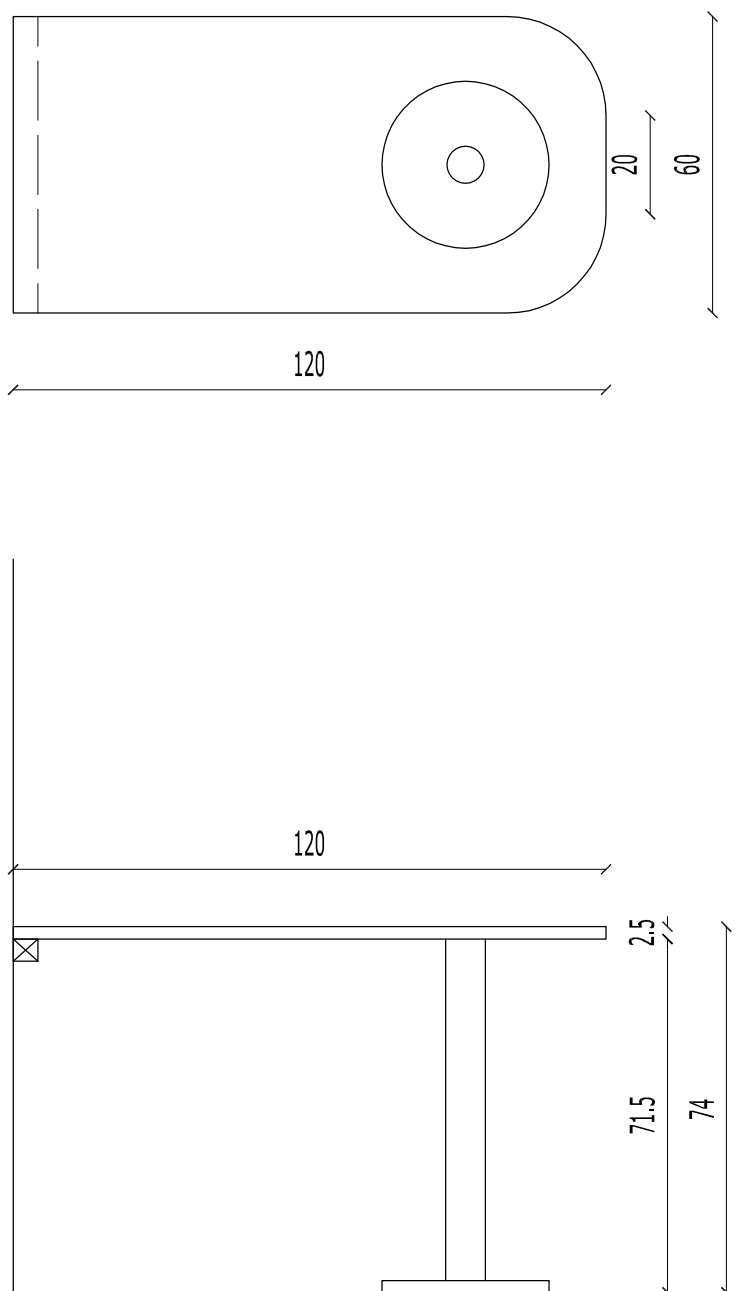

NAPOMENA: Sve mere proveriti na licu mesta.
Sto je oslonjen jednom stranom na zidni nosac, a drugom na kruznu stopu.

DODATAK IZMEDJU RADNIH STOLOVA

INSTITUT ZA PREHRAMBENE
TEHNOLOGIJE

PROSTORIJA:
KANCELRAIJE

DATUM:
08.2013.

LIST BR.
08

FRONTALNI IZGLEED

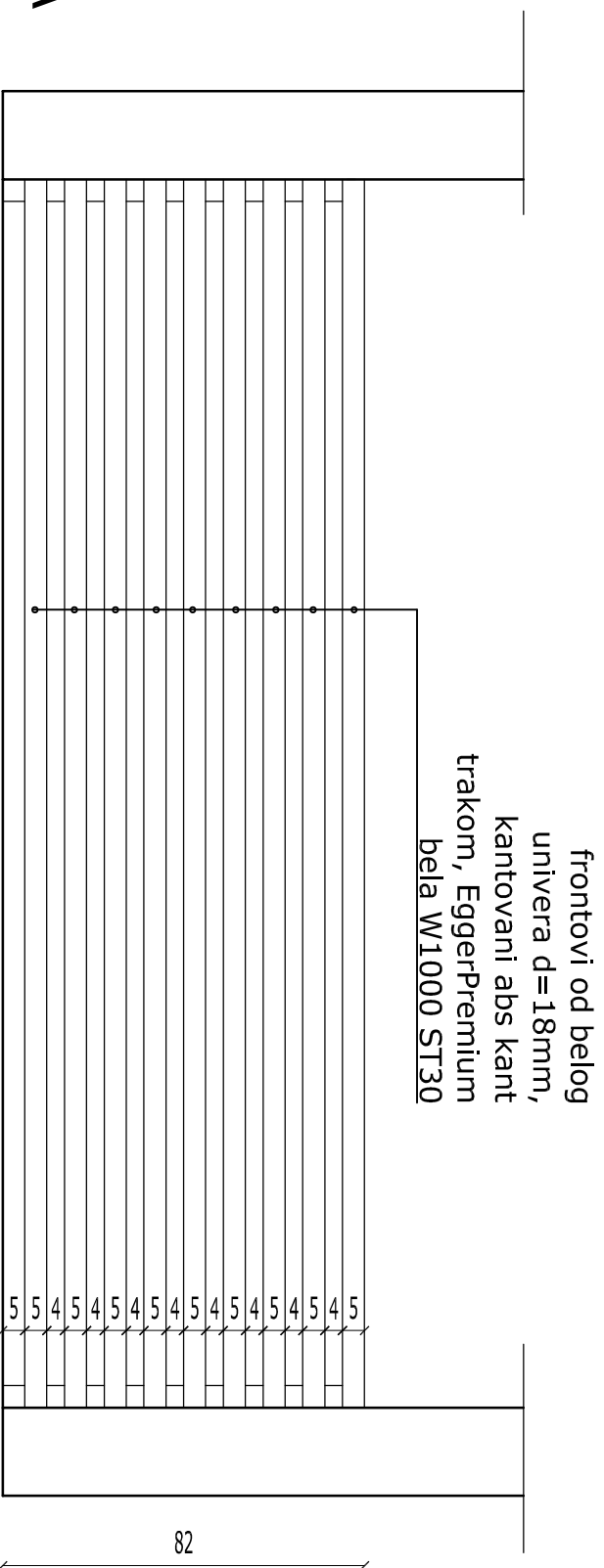

PROZORSKA KLUPICA

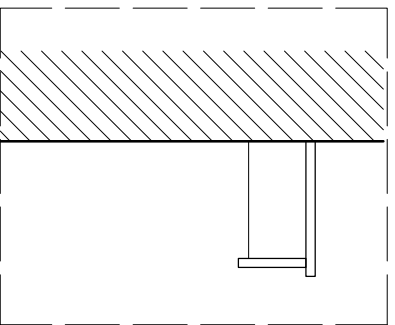

NAPOMENA: Sve mere proveriti na licu mesta.
Predvideti laku demontazu maske zbog pristupa radiatorima.

MASKA ZA RADIJATORE

OSNOVA

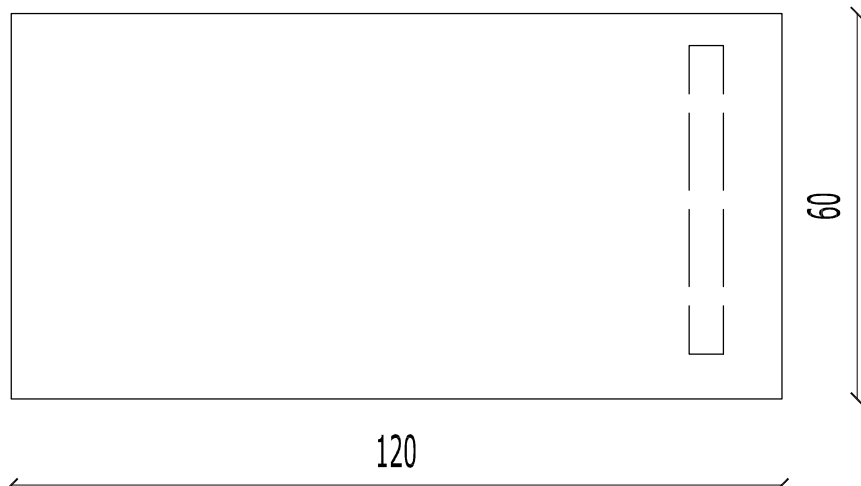

IZGLED

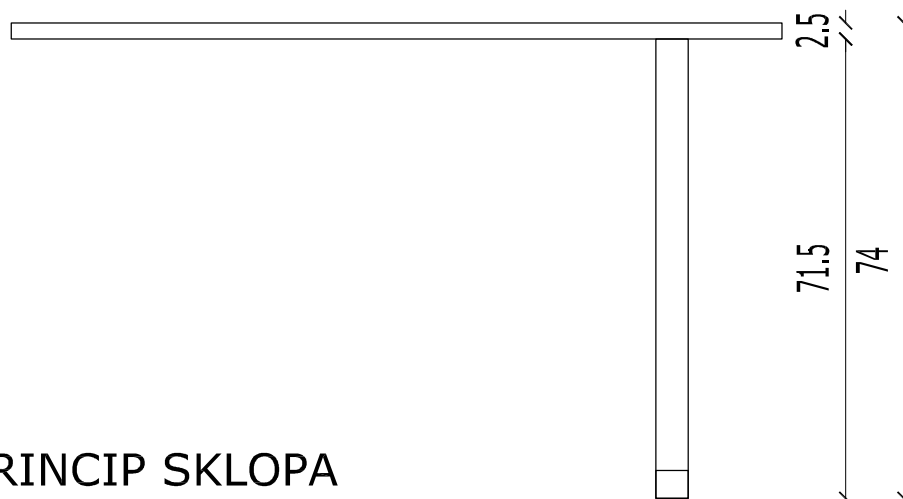

PRINCIP SKLOPA

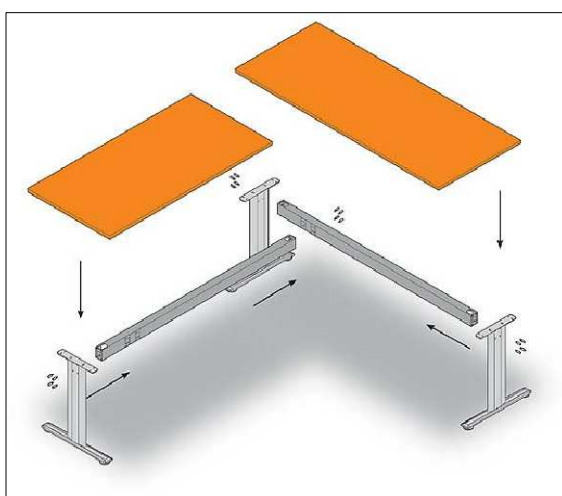

NAPOMENA: Za svaku poziciju uzeti mere na licu mesta.

DODATAK RADNOM STOLU-DIREKTORICA

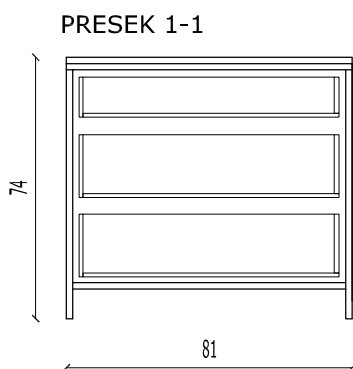
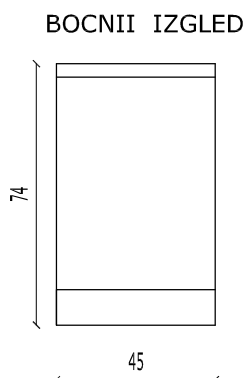
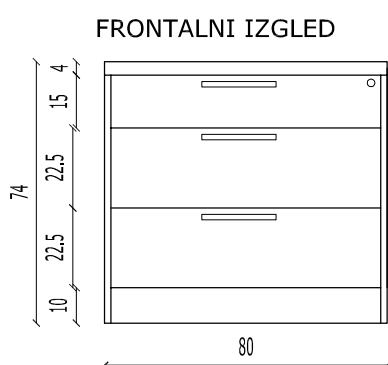
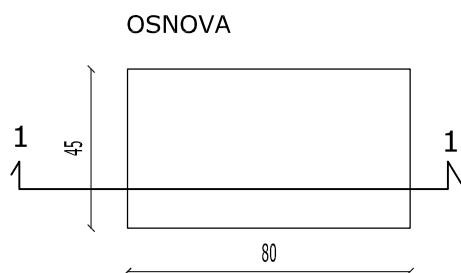

NAPOMENA: Komoda je komplet izradjen od univera $d=18\text{mm}$, Egger H3304 ST9 Hrast sato sivi. Sva vrata opremljena su bravicom sa kljucem. Rucice su po izboru projektanta.

KOMODA

OBJEKAT:

INSTITUT ZA PREHRAMBENE
TEHNOLOGIJE

PROSTORIJA:

DIREKTORSKA
KANCELARIJA

DATUM:

08.2013.

LIST BR.

11

HODNIK / KANCELARIJA
SEKRETARICE

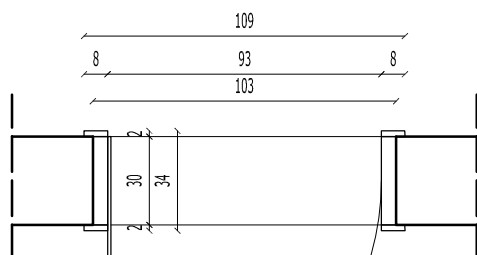
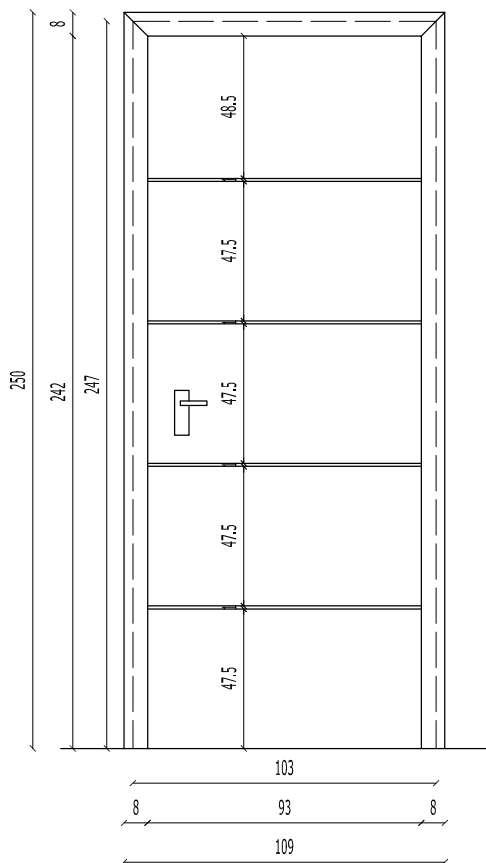

VRATA

NAPOMENA: Sve mere proveriti na licu mesta.

Štok i pervajz lajsne izraditi od tvrdopresovanog furniranog medijapana.

Krilo vrata je duplošperovano. Krilo, štok i pervajz bojeni piliuretanskim lakom ralXXXX.

Vrata krila su ukrašena udubljenjima u boji samih vrata.

U ramu se nalazi ojačanje za šarke i bravu.

Uračunati i cilindar bravu sa 3 ključa.

Okov visokog kvaliteta. Boja vrata po izboru projektanta.

Pre pravljenja vrata usaglasiti detalje sa projektantom.

OBJEKAT:

INSTITUT ZA PREHRAMBENE
TEHNOLOGIJE

PROSTORIJA:

HODNIK

DATUM:

08.2013.

LIST BR.

12

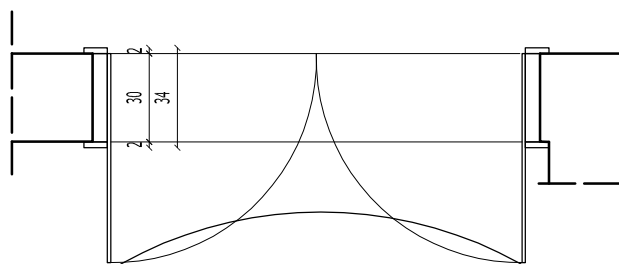
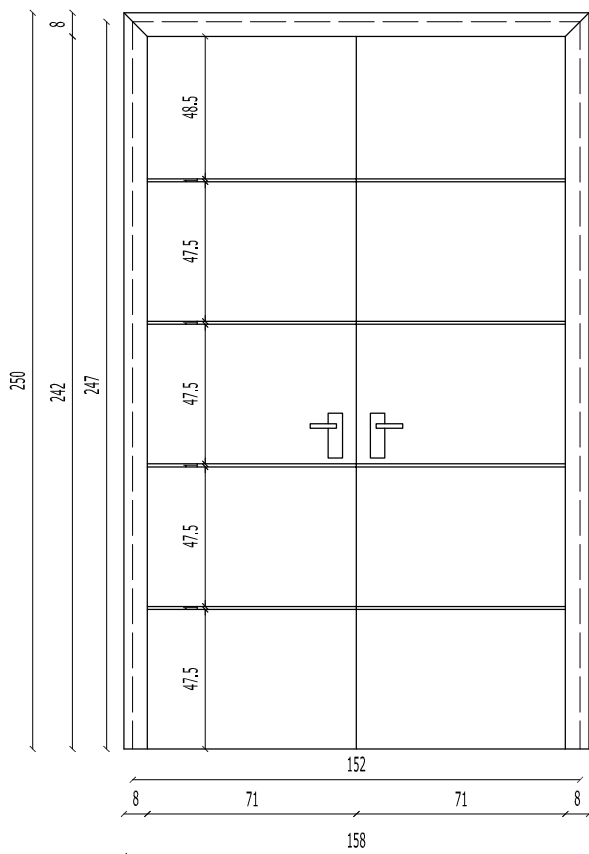

VRATA

NAPOMENA: Sve mere proveriti na licu mesta.

Štok i pervajz lajsne izraditi od tvrdopresovanog furniranog medijapana.

Krilo vrata je duplošperovano. Krilo, štok i pervajz bojeni piliuretanskim lakom ralXXXX.

Vrata krila su ukrašena udubljenjima u boji samih vrata.

U ramu se nalazi ojačanje za šarke i bravu.

Uračunati i cilindar bravu sa 3 ključa.

Okov visokog kvaliteta. Boja vrata po izboru projektanta.

Pre pravljenja vrata usaglasiti detalje sa projektantom.

OBJEKAT:

**INSTITUT ZA PREHRAMBENE
TEHNOLOGIJE**

PROSTORIJA:

HODNIK

DATUM:

08.2013.

LIST BR.

13

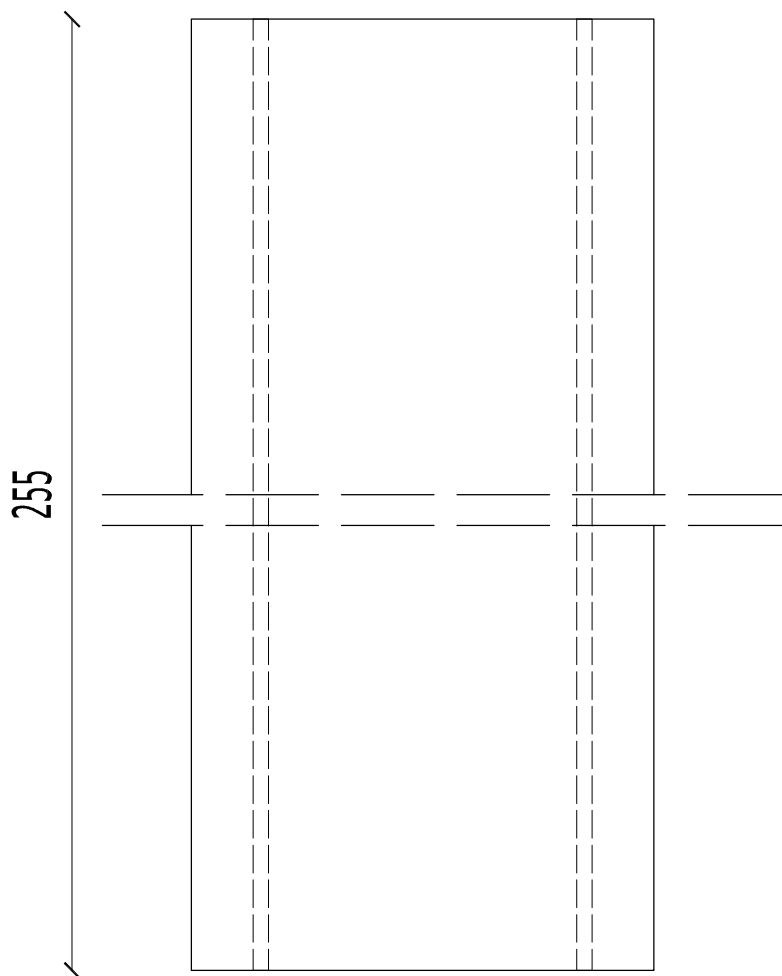
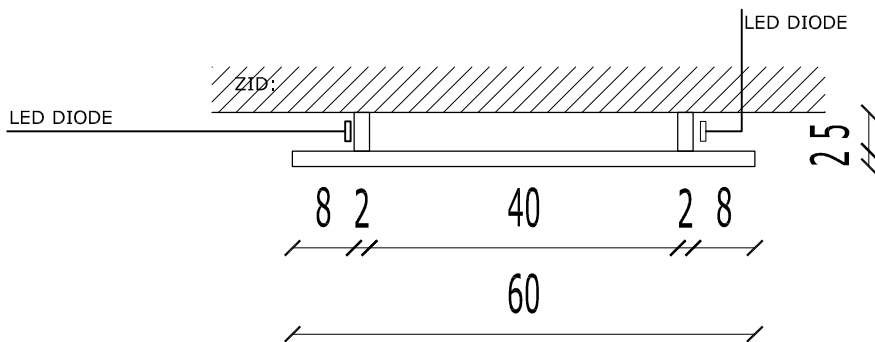

NAPOMENA: Za svaku poziciju uzeti mere na licu mesta.
Maske treba da se lako montiraju i skidaju.

MASKA ZA INSTALACIJE U HODNIKU

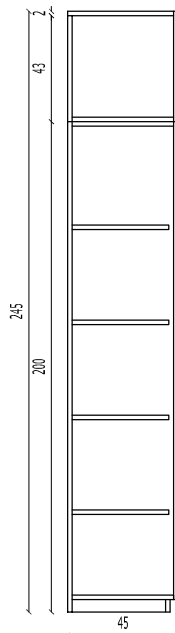
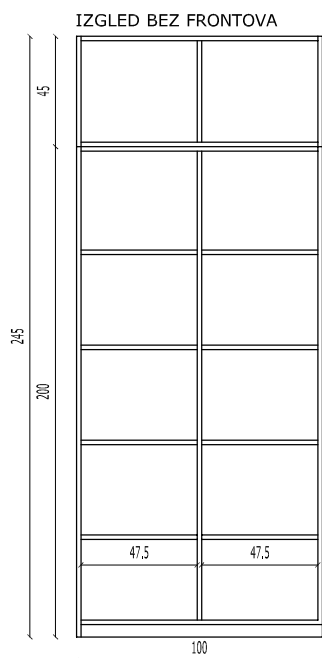
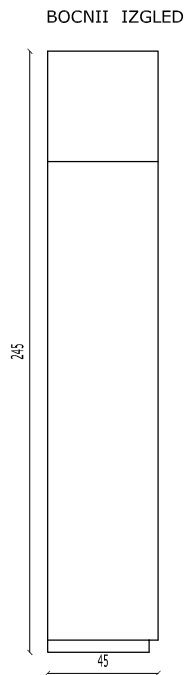
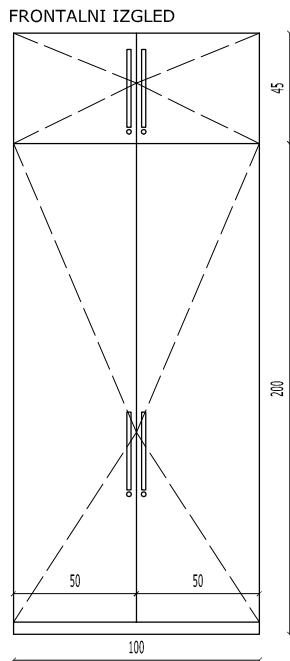
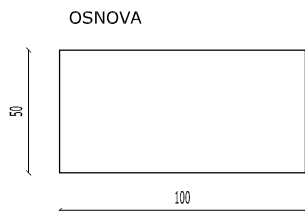

NAPOMENA: Sve mere proveriti na licu mesta.
 Sve police treba da budu pomerljive po visini.
 Na svim vratima predvideti bravice za zakljucavanje.

PLAKAR-hodnik

<p>OBJEKAT: INSTITUT ZA PREHRAMBENE TEHNOLOGIJE</p>	<p>PROSTORIJA: HODNIK</p>	<p>DATUM: 08.2013.</p>	<p>LIST BR. 15</p>
--	--------------------------------------	-----------------------------------	-------------------------------

OSNOVA

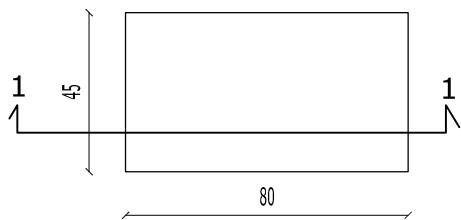

FRONTALNI IZGLED

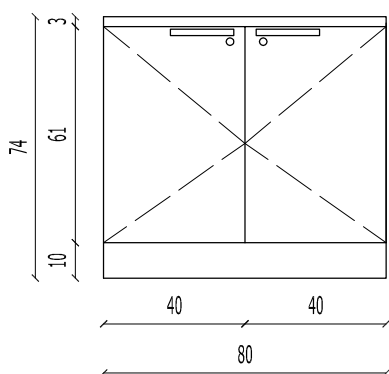

BOCNI IZGLED

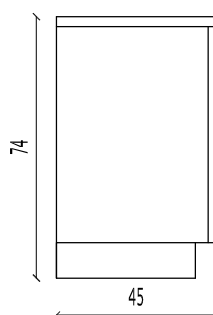

PRESEK 1-1

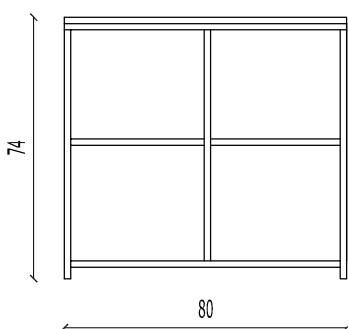

NAPOMENA: Komoda je komplet izradjen od univera d=18mm, Egger H3304 ST9 Hrast sato sivi. Sva vrata opremljena su bravicom sa kljucem. Rucice su po izboru projektanta. Na ovoj komodi treba da stoji stampac.

OBJEKAT:

INSTITUT ZA PREHRAMBENE
TEHNOLOGIJE

PROSTORJA:

HODNIK

DATUM:

08.2013.

LIST BR.

16

OSNOVA

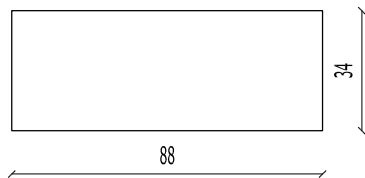

FRONTALNI IZGLED

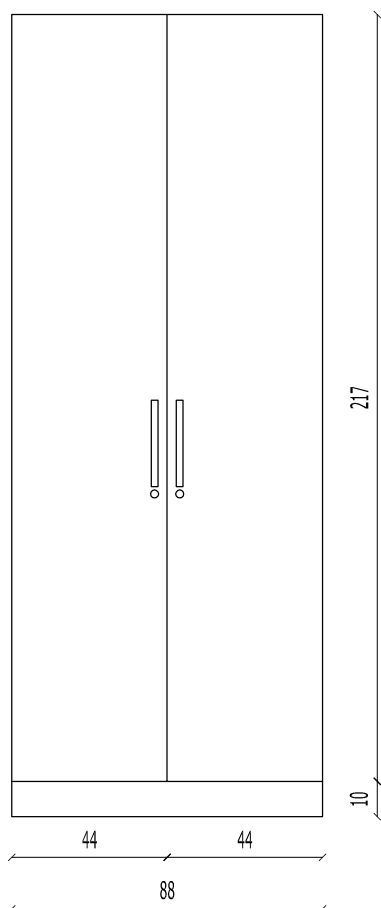

IZGLED BEZ FRONTOVA

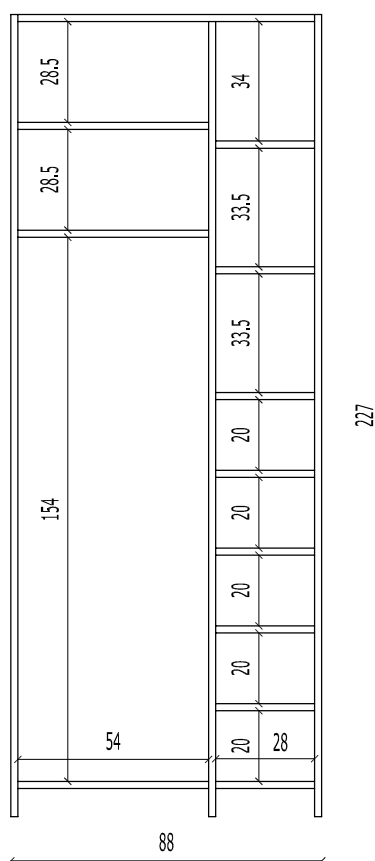

NAPOMENA: Sve mere proveriti na licu mesta.
 Sve police treba da budu pomerljive po visini.
 Plakar je komplet izradjen od medijapana bojen u belo.
 Na svim vratima predvideti bravice za zakljucavanje.

PLAKAR-kupatilo

OBJEKAT:

INSTITUT ZA PREHRAMBENE
TEHNOLOGIJE

PROSTORIJA:

KUPATILO

DATUM:

08.2013.

LIST BR.

17

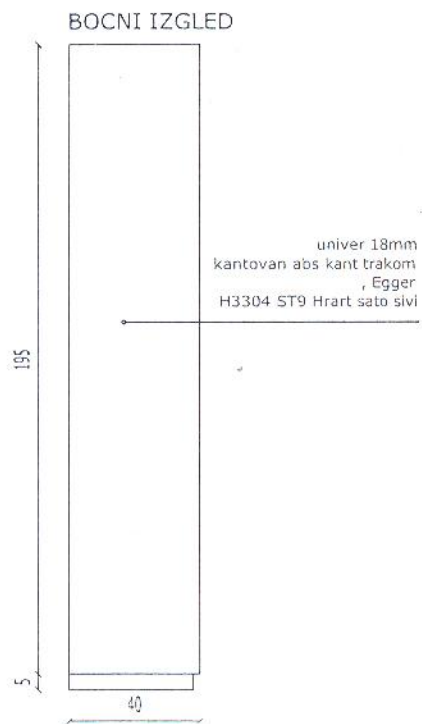
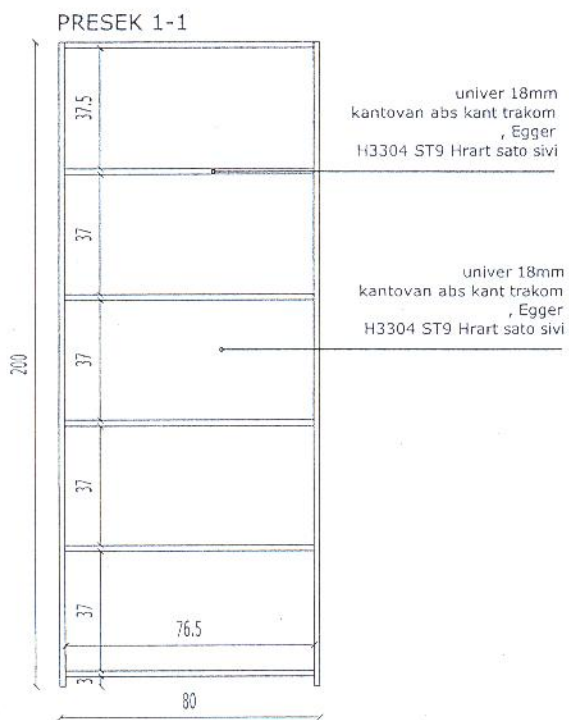
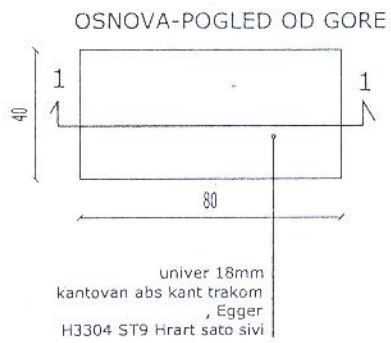
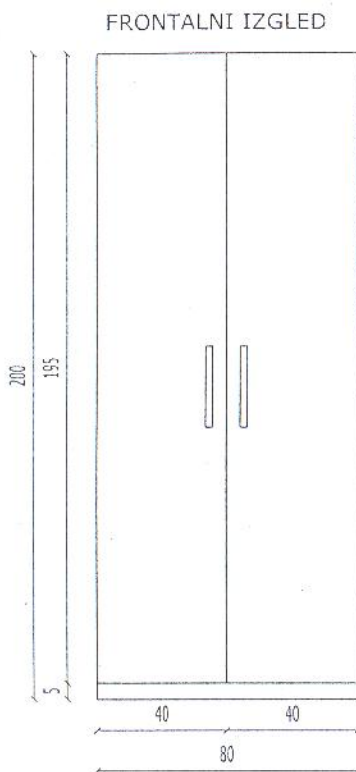

NAPOMENA: Rucice po izboru projektanta.

PLAKAR

OBJEKAT:	PROSTORIJA:	DATUM:	LIST BR.
INSTITUT ZA PREHRAMBENE TEHNOLOGIJE	RACUNOVDOSTVENI SEKTOR	10.2011.	25

OSNOVA

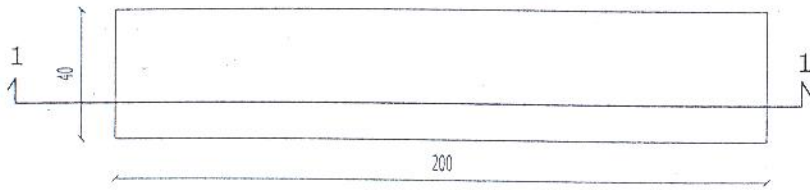

FRONTLANI IZGLED

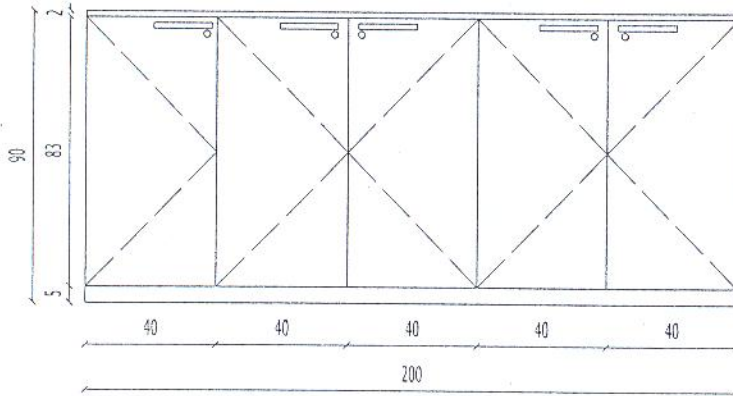

BOCNI IZGLED



PRESEK 1-1

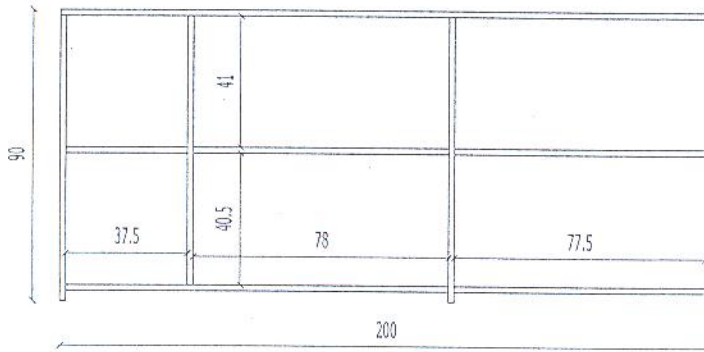

NAPOMENA: Komoda je komplet izradjen od univera $d=18\text{mm}$, Egger H3304 ST9 Hrast sato sivi. Sva vrata opremljena su bravicom sa kljuce. Rucice su po izboru projektanta.

OBJEKAT:

INSTITUT ZA PREHRAMBENE
TEHNOLOGIJE

PROSTORIJA:

RACUNOVODSTVENI
SEKTOR

DATUM:

10.2011.

LIST BR.

31

KOMODA

